



medemagruppen



Brugervejledning 3-18 trehjulet cykel

Kære kunde

Først vil vi takke for den tillid, du har vist os ved at købe vores produkt.

Vi anbefaler, at du læser brugsanvisningen samt brugs- og sikkerhedsanvisningerne grundigt igennem, før du tager produktet i brug første gang.

Vi tager forbehold for tekniske ændringer.

Vigtigt!

Opbevar brugsanvisningen i nærheden af produktet, og tag en kopi efter behov.

Hilsen Medema AS

Indholdsfortegnelse

Indhold	Side
1. Generelle oplysninger	4
1.1 Medicinske indikationer	4
1.2 Sikkerhedsråd	4
2. Forberedelser før brug	
2.1 Indstilling af styret	5
2.2 Indstilling af sædet	5
2.3 Testkørsel	6
3. Bremses	
3.1 Betjening af parkeringsbremsen	6
3.2 Indstilling af parkeringsbremsen og bremseklodserne	7
3.3 Tromlebremse	7
3.4 Gearskit	7
4. Tilbehør	
4.1 Ryglæn, rygstøtte, bækkenstøtte	8
4.2 Skubbehåndtag	9
5. Pleje og vedligeholdelse	10 / 11
6. Passagerer og bagage	12
7. Kørsel på offentlig vej	12
8. Korrekt brug	12
9. Tekniske specifikationer og data	13
10. Garanti	14



1. Generelle oplysninger

Med den trehjulede cykel kan funktionshæmmede børn og unge bevæge sig rundt ved egen hjælp. Dette kan være til hjælp i forbindelse med den fysiske behandling, og det bidrager til at optræne støtte- og balanceevnen samt evnen til at koordinere bevægelser.

Alle vigtige dele, f.eks. sæde, styr og pedaler, kan tilpasses individuelt til brugerens funktionsniveau. Med det særlige tilbehør kan børn og unge f.eks. spændes fast til cyklen på overkroppen eller på lægge/fødder.

Cyklerne har som regel en navbremse/frihjulnavbremse på baghjulet (undtagen ved hjul med fast tandkrans) og en lufttrykuafhængig parkeringsbremse på forhjulet.

1.1 Medicinske indikationer

Børn og unge med neuromuskulære sygdomme (f.eks. spastisk lammelse, muskelsvind), som på grund af deres funktionsnedsættelse ikke kan bruge en almindelig cykel eller lignende køretøj, heller ikke hvis køretøjet er udstyret med støttehjul.

1.2 Sikkerhedsråd

Fare!

Bøjede cykelstyr og styrpinde skal straks udskiftes! De kan KNÆKKE, hvis de fortsat bruges, også selvom de bliver rettet op.

- Korrekt brug af produktet kræver en præcis og grundig oplæring fra kvalificeret person.
- Cyklen må kun bruges på plant og fast underlag.
- Du kan finde oplysninger om brugerens tilladte maksimumvægt i afsnittet "Tekniske specifikationer" i denne brugsanvisning.
- Bær altid tøj i lyse og let synlige farver!
- Vær altid klar til at bremse, særligt på stejle bakker eller strækninger med dårligt udsyn!
- Vis hensyn over for fodgængere!
- Hæng ikke last på styret. Det kan påvirke sikkerheden under kørslen.
- Kontroller jævnligt, at pedalerne sidder ordentligt fast!
- Vi anbefaler for din egen sikkerhed, at du altid bruger hjelm. Sørg for, at hjelmen er af god kvalitet. Den bør som minimum leve op til lovbestede forskrifter og anbefalinger (standard: EN 1078 eller ANS)!
- Kontroller bremseser, lys og ringeklokke før hver tur!
- Sørg for, at cyklen lever op til lovbestede krav!
- Kør kun, når du er i stand til at køre!
- Brug ikke hovedtelefoner, da de kan gøre det svært at høre eventuelle advarselssignaler.

Vigtigt!

Skubbestang: Hvis der er monteret en skubbestang, må denne kun bruges til at skubbe cyklen med.

Skubbestangen er IKKE egnet til at dreje, løfte eller vippe cyklen!

Fare!

Cyklens bremselængde øges i vådt føre. Det er derfor vigtigt at tilpasse farten til forholdene, så du altid kan nå at stoppe i tide.

2. Forberedelser før brug

2.1 Indstilling af styret

Styrets højde

Du kan justere styrets højde. Løsn unbrakoskruen (A), og indstil styrepinden (B) til den ønskede højde. Styrepinden kan flyttes med et let slag med en hammer på spindelhovedet. Stram derefter klampindelen godt til.

Fare!

Det mærke, som angiver styrepindens minimummål (C), må ikke være synligt, efter at styret er indstillet.

Indstilling af styret

Når du har løsnet klampskruen (D), kan styret drejes efter behov.

Sørg for at stramme skruen godt efterfølgende. Skråvinklen på stangen kan justeres ved at løsne klampskruen (E). Dette ændrer afstanden mellem sædet og styret samt håndtagenes højde. Stram til slut alle skruer godt.

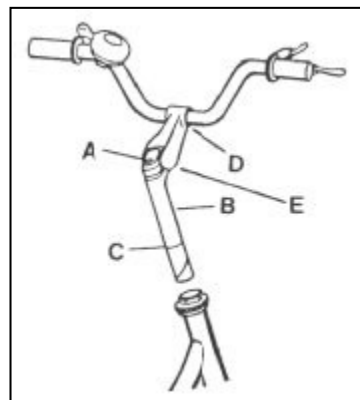

2.2 Indstilling af sædet

Sædehøjde

Sædehøjden kan justeres ved at løsne klampskruen (A) på sædepinden og skubbe eller trække sædet til den ønskede højde. Juster derefter sædet, så det sidder i den korrekte position, før skruen strammes igen. Sædets højde er indstillet korrekt, når foden er placeret på pedalen i nederste position, og knæet let bøjet.

Vandret justering af sædet

Anbring pedalen i vandret position forover, og sæt foden på pedalen (mens du sidder på sædet) for at indstille sædets vandrette position. Hvis din læg er lodret, er sædepositionen korrekt. Hvis læggen ikke er lodret, skal du løsne de to møtrikker (B) på undersiden af sædet, skubbe sædet bagud eller fremad til den rette position og derefter stramme møtrikkerne igen.

Fare!

Den stang, der holder sædet, må ikke trækkes længere ud end til mærket, da den i så fald ikke har tilstrækkeligt fæste. Mærkets udseende kan variere fra cykel til cykel.

2.2 Indstilling af sædet

Sædehøjde

Sædehøjden kan justeres ved at løsne klampskruen (A) på sædepinden og skubbe eller trække sædet til den ønskede højde. Juster derefter sædet, så det sidder i den korrekte position, før skruen strammes igen. Sædets højde er indstillet korrekt, når foden er placeret på pedalen i nederste position, og knæet let bøjet.

Vandret justering af sædet

Anbring pedalen i vandret position forover, og sæt foden på pedalen (mens du sidder på sædet) for at indstille sædets vandrette position. Hvis din læg er lodret, er sædepositionen korrekt.

Hvis læggen ikke er lodret, skal du løsne de to møtrikker (B) på undersiden af sædet, skubbe sædet bagud eller fremad til den rette position og derefter stramme møtrikkerne igen.

Fare!

Den stang, der holder sædet, må ikke trækkes længere ud end til mærket, da den i så fald ikke har tilstrækkeligt fæste. Mærkets udseende kan variere fra cykel til cykel.

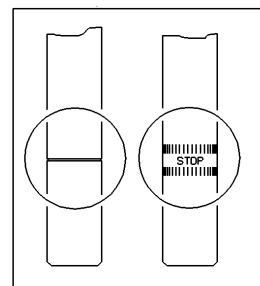
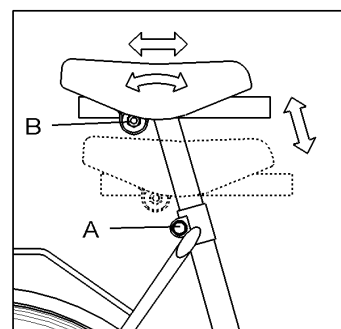

Testkørsel/Bremser/Betjening af parkeringsbremsen

Fare!

Den stang, der holder sædet, må ikke trækkes længere ud end til mærket, da den i så fald ikke har tilstrækkeligt fæste. Mærkets udseende kan variere fra cykel til cykel.

2.3 Testkørsel

Når du har indstillet alle cyklens dele efter din kropstørrelse, kan du tage cyklen i brug.

Men husk: Før du kører af sted på egen hånd på den trehjulede cykel, bør du øve dig, mens en anden person er til stede, særligt i at svinge, da denne manøvre udgør den største ulykkesrisiko. Du bør altid køre så langsomt som muligt i alle sving.

Husk også, at det bredeste punkt på cyklen er bag dig. Øv dig derfor i at køre gennem forskellige forhindringer, så du lærer at vurdere, hvor bred cyklen er.

3. Bremses

3.1 Betjening af parkeringsbremsen

På midten af styret sidder en kontakt

Denne kontakt slås ned, og cyklens parkeringsbremse er aktiveret.

Ønskes den frigjort: Tag kontakten op igen.

Vigtigt!

Sørg for, at bremsen fungerer og er indstillet korrekt, og at bremseklodsen er intakt (se punkt 3.2).



3.2 Indstilling af parkeringsbremsen og bremseklodserne

Sørg for, at Cantilever-(V)-bremsen har tilstrækkelig, men ikke for stor frigang, og at bremsefunktionen aktiveres så snart håndtaget trykkes ind.

Ved brug vil wiren og bremseklodserne blive slidt, og derfor skal bremsen justeres efter et stykke tid, og bremseklodserne skal udskiftes efter behov.

Frigangen mellem fælgen og bremsebelægningen bør ikke være større end 1,5 mm. Hvis bremseklodsen ikke er placeret korrekt på fælgen, skal den justeres. Løsn klemeskruen (A), og tryk bremseklodserne sammen med hånden. Træk i wiren indtil den er stram og stram klemeskruen igen.

Hvis du er usikker på, hvordan dette gøres, bør du overlade det til en cykelsmed.

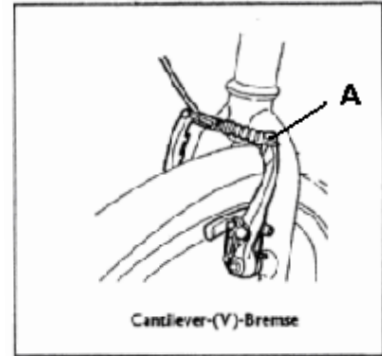

Vigtigt!

Hver gang du har foretaget justering af Cantilever-(V)-bremsen, skal du foretage en bremsetest.

Brug altid bremseklodser af samme type ved udskiftning.

Kontroller producentnavnet og typebetegnelsen.

Bemærk!

Du opnår først fuld bremseeffekt med nye bremseklodser efter flere ganges brug.

3.3 Tromlebremsen på forhjulet

På cykler med tromlebremse sidder håndtaget til denne på styrets højre side.

Når du kører med motor, bør du altid bruge forhjulstromlebremsen i kombination med baghjulsbremsen.

Generelt anbefaler vi altid at bruge for- og baghjulsbremsen samtidig samt fordele bremsekraften mellem dem efter behov.

3.4 Gearskift

Gearskift betjenes nemt ved og trykke på knapperne med tommelfingeren.

Trykker du på den nederste kontakt, går girskiftet til tungere gear.

Trykker du på den øverste kontakt, går gearskiftet til lettere gear.



4. Tilbehør

4.1 Ryglæn, rygstøtte, bækkenstøtte

Ryglænet anvendes som fæste til rygstøtten og bækkenstøtten.

Du kan indstille støttens dybde i forhold til sædet og brugeren ved at løsne skruerne (A) på højre og venstre side af holderen under sædet.

Støttens vinkel kan justeres ved at løsne skruen (B) på holderen.

Stram skruerne godt, når du er færdig med at foretage justeringerne.

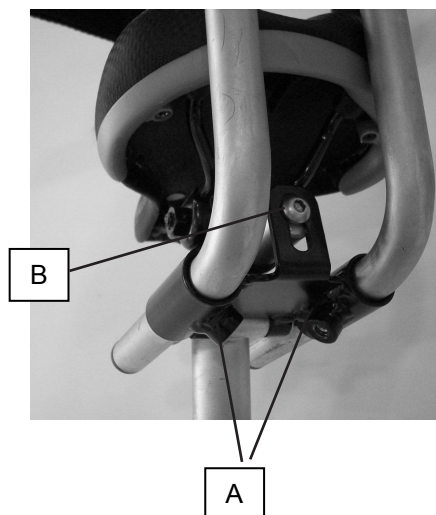

Højdejustering af støtten sker ved at løsne skruen (C) på holderen.

Spænd skruen igen. C



Skubbehåndtag

4.2 Skubbehåndtag

Skubbehåndtags højde kan justeres ved at løsne skruen til klemringen (A).



Skubbehåndtaget kan afmonteres ved at løsne klemringen (B) på den pind som holder skubbehåndtaget på plads. Denne sidder under drevet.

Når du monterer skubbehåndtaget, er det vigtigt, at den trykkes helt i bund i beslaget, og at den ikke kan drejes rundt. Skru derefter klemringen fast.

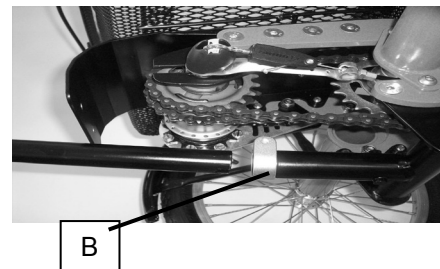

Bemærk!

Skubbehåndtaget må kun anvendes til at skubbe cyklen med!
Skubbehåndtaget må IKKE bruges til at dreje, løfte eller vippe cyklen!

Pleje og vedligeholdelse

5. Pleje og vedligeholdelse

Kontroller, som skal udføres af **brugeren** af cyklen, **hver gang cyklen skal anvendes**:

- Kontroller alle skruer og møtrikker, tjek at hjulene sidder, som de skal og efterspænd efter behov.
- Kontroller at styret og styrepinden ikke er beskadiget og udskift defekte dele.
- Kontroller bremsefunktionen, og juster bremserne efter behov.
- Kontroller lufttrykket i dækkene. Overhold det maksimale lufttryk der er angivet på dækkene.
- Kontroller dækkenes mønsterdybde.
- Kontroller lygter og ringklokke.
- Kontroller at håndtagene på styret sidder ordentligt fast og ikke er slidt.

Vedligeholdelsesarbejde, som skal udføres af **brugeren** af cyklen **1 gang om måneden**:

- Rengør styreljerne (styrehovedlejerne) – lad efter behov en cykelsmed smøre og justere dem.
- Kontroller og smør bremsewirerne. Sørg for at de ikke er bøjet.

Vedligeholdelsesarbejde, som skal udføres af en **cykelsmed efter behov, men mindst én gang om året**:

- Kontroller kæden og kædespændingen, juster, rengør og smør efter behov. Kontroller baghjulene og juster dem efter behov.
- Kontroller pedalfæsterne og smør dem efter behov.
- Smør pedallejer, kontroller frigangen i lejerne, juster (eller udskift) lejerne efter behov.
- Kontroller navkoblingen og juster den efter behov.
- Kontroller bremsernes funktion og juster dem efter behov. Hvis bremserne ikke fungerer tilfredsstillende, skal wirer bremsebøjler og bremsebelægning kontrolleres, justeres og udskiftes efter behov. Smør styr og lejer. Bøjede og fastklemte wirer skal udskiftes.
- Kontroller fælgene for side- og højdeslag. Kontroller egerens spænding, og juster dem efter behov.
- Kontroller dækkenes mønsterdybde. Kontroller lygter og ringklokke.
- Kontroller baghjulsnavet, smør det efter behov.
- Kontroller stellet og forgaflen for skader, udskift defekte dele.

Kontroller, som skal udføres af brugeren efter behov:

- Kontroller kæden og kædespændingen, og juster, rengør og smør efter behov.
- Kontroller om kæden er slidt, og smør eller udskift efter behov.
- Kontroller pedalfæstet, reparer det efter behov.
- Kontroller pedalerne for slør.
- Kontroller navkoblingen, juster den efter behov.
- Kontroller styr og styrepind for skader, udskift delene efter behov.
- Kontroller bremserne, juster dem efter behov.
- Kontroller dæktrykket og dækkets mønsterdybde.
- Kontroller lygter og ringklokke.

Pleje og vedligeholdelse fortsætter på næste side ...

Pleje og vedligeholdelse (fortsat)

Pleje af cyklen

Regelmæssig vedligeholdelse af cyklen er vigtig af hensyn til funktionssikkerheden, og for at cyklen ser pæn ud. Derfor bør følgende punkter overholdes:

- Regelmæssig vedligeholdelse udført af en fagmand gør, cyklen bevarer sin værdi. Du kan selv gøre følgende for at undgå rust og andre skader:
- Lad ikke snavs indtørre, men vask det af med det samme med sæbe og vand og en blød klud eller svamp. Brug aldrig en højtryksrenser til rengøringen, da det kan beskadige lejer, lak eller finish.
- Brug ikke skræppe rengøringsmidler.
- Lakskader skal udbedres straks.
- Dele, der er følsomme over for rust, skal behandles grundigt med et egnet konserverings- og plejemiddel, særligt op til og i vinterperioden.
- Opbevar cyklen i et tørt lokale med en konstant rumtemperatur, særligt om vinteren.
- Ved længere tids opbevaring skal lufttrykket i dækkene kontrolleres, og dækkene skal efter behov pumpes op til det tryk, som producenten anbefaler (se "Tekniske specifikationer").

Passagerer og bagage/Kørsel på offentlig vej/Korrekt brug

6. Passagerer og bagage

Vigtig bemærkning

Den trehjulede cykel er i princippet ikke egnet til at medtage passagerer. Skader, der opstår som følge af ikke anbefalet brug, er ikke omfattet af producentens garantiansvar.

7. Kørsel på offentlig vej

Vi henviser til den danske lovgivning i henhold til Færdselsloven.

8. Korrekt brug

Vi henviser til den danske lovgivning i henhold til Færdselsloven.

9. Tekniske specifikationer og data

Cykelstørrelse	12"	16"	20"	24"	26"
Indstigningshøjde	16 cm	18 cm	20 cm	22 cm	23 cm
Dækstørrelse, tommer	12 1/2 x 1,75	16 x 1,75	20 x 1,75	24 x 1,75	26 x 1,75
Maks. dæktryk	2,5 bar	3 bar	2,8 bar	4,5 bar	4,5 bar
Vægt (uden tilbehør)	12 kg	14,5 kg	17 kg	19,5 kg	21,5 kg
Maks. belastning, bagagebærer	10 kg	10 kg	10 kg	10 kg	10 kg
Maks. belastning, i alt	50 kg	60 kg	80 kg	100 kg	120 kg

CE Dette produkt er i overensstemmelse med EU-direktivet 93/42/EØF om medicinsk udstyr.

Garanti

10. Garanti

Som et tillæg til de generelle betingelser yder vi en garanti med

3 år på stellet

på den cykel, vi leverer.

Hvis der foreligger en påviselig materiale- eller produktionsfejl, erstatter vi alle de dele, der har sådanne skader. Ændringer og indgreb i konstruktionen, som går ud over det, der skal til for at tilpasse cyklen til brugerens kropsstørrelse, er ikke omfattet af vores ansvar som producent.

Vi tager forbehold for tekniske ændringer.

Bemærk! Specialmodeller er ikke omfattet af erstatningsordningen!

Vi påtager os intet ansvar for skader, der opstår, hvis vores chassis bruges sammen med andre, fremmede produkter. Dette kan under visse omstændigheder medføre alvorlige skader.

Denne regel gælder med undtagelse af tilfælde, hvor vi udtrykkeligt har tilladt brugen af sådanne produkter.

Garantien omfatter endvidere ikke mangler, der opstår som følge af naturlig slitage, uforholdsmæssige belastninger, skader der skyldes vold, samt ikke forskriftsmæssig brug.

Garantien gælder heller ikke, hvis der ved reparation ikke er anvendt originale reservedele fra Schuchmann.

Erstatningsansvar!!!

Gadekøretøjer er i opbygning og udstyr tilpasset brug på offentlige gader og veje med fast underlag. Brugeren skal regelmæssigt kontrollere og efter behov reparere det sikkerhedsudstyr, der leveres sammen med cyklen fra producenten. Hvis cyklen bruges, når sikkerhedsudstyret ikke er i forskriftsmæssig stand eller hvis de sikkerhedstekniske råd, der er givet i denne brugsanvisning ikke følges, er producenten ikke ansvarlig for skader, der opstår som følge af dette.

Dette gælder særligt, når cyklen bruges i terræn, ved overbelastning (se "Tekniske specifikationer"), og når fejl og mangler ikke er fjernet/udbedret på forskriftsmæssig vis.

Bemærk!

Hvis brugeren udfører ændringer på egen hånd, bortfalder producentens garantiansvar!

Leverandør

Schuchmann GmbH & Co. KG
Dütestraße 3
D-49205 Hasbergen

Tlf. +49 (0) 5405 909-0
Fax. +49 (0) 5405 909-109
info@schuchmann-reha.de

Forhandlerens stempel

Serienr.

Notater:



medemagruppen

Medema A/S - Enggårdvej 7 - 7400 Herning - Tlf 70 10 17 55 - www.medema.com