

# Liko Amputationssejl, mod. 70, 75

## Brugsanvisning

7DK160143-01

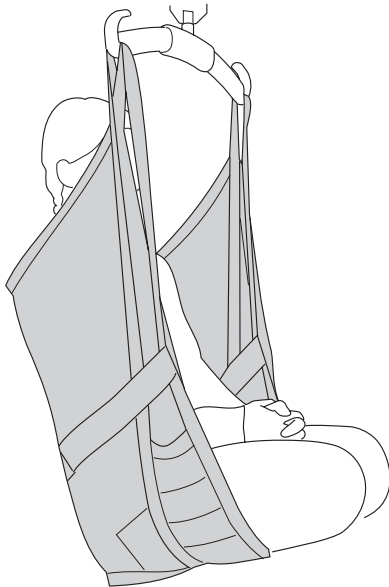

Model 70

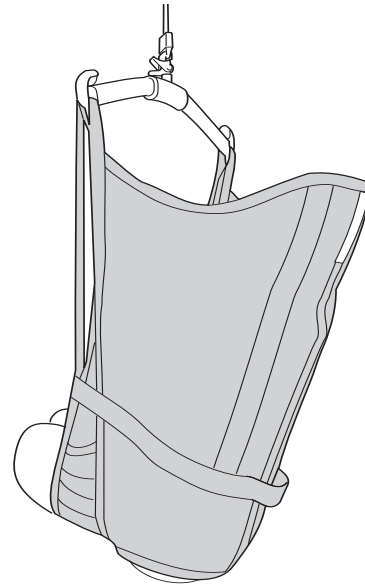

Model 75

## Liko Amputationssejl

Amputationssejlet er et enkelt og sikkert løftesejl, som er særligt udviklet til brug ved løft af brugere med relativ høj amputation af begge ben. Det anbefales ligeledes til løft af brugere, som ikke er amputerede, men som har en tendens til at glide ud af andre løftesejl af lignende typer. Amputationssejlet kan også være egnet ved løft af andre brugere, eksempelvis med ensidig benamputation. Benstøtten placeres normalt helt rundt om begge lårben. Konstruktionen med de særlige stropholdere i siden af løftesejlet sikrer benstøtternes placering og gør, at åbningen til bagdelen ikke udvides, men bevares uforandret, hvilket øger sikkerheden ved løftet.

Et korrekt afprøvet og omhyggelig påsat Amputationssejl giver brugeren en god tryghedsfølelse og stor komfort.

Amputationssejl, model 70, giver støtte til hele ryggen op til nakken. Model 75 har hovedstøtte.

Armene holdes inden for løftesejlet. For større brugere eller personer, som er følsomme over for tryk under armene, anbefales en kombination med Universalbøjle 600.

Amputationssejlet kan sættes på og fjernes i siddende eller liggende stilling.

**△** er en advarselstrekant for momenter, hvor særlig forsigtighed bør iagttages.

*I denne tekst kaldes den, som bliver løftet for brugeren og den, som hjælper for medhjælperen.*

**△ Læs brugsanvisning på både lift og løftesejl inden anvendelse.**

**Brugsanvisninger kan downloades gratis på [www.liko.com](http://www.liko.com).**

# Liko Amputationssejl

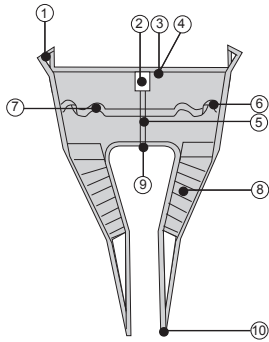

Model 70

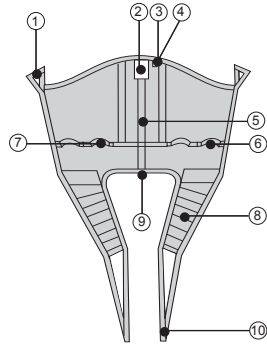

Model 75

- |                        |                     |
|------------------------|---------------------|
| 1. Øverste båndøje     | 6. Stopstyring      |
| 2. Mærkeseddel         | 7. Styrehåndtag     |
| 3. Fremstillingsnummer | 8. Benstøtte        |
| 4. Størrelsesangivelse | 9. Underkant        |
| 5. Taljebælte          | 10. Benstøttens øje |

## △ Sikkerhedsforeskrifter!

- Om der er behov for en eller flere hjælpere, skal bedømmes for hvert tilfælde.
- Planlæg løftet før det udføres, så det sker så trygt og smidigt som muligt.
- Selv om Likos løftbøjler er forsynede med afkrogningsbeskyttelse, skal særlig opmærksomhed iagttages: Før brugeren løftes fra underlaget, men når båndene er strakt er det vigtigt at kontrollere at båndøjerne sidder korrekt på løftbøjlen!
- Løft aldrig en bruger højere end hvad der er hensigtsmæssigt ift. brugerens forudsætninger. Juster liftens højeste løftehøjde for at umuliggøre en løftesituation hvor brugeren ufrivilligt bliver løftet for højt.
- Kontrollér at brugeren sidder sikkert inden forflytningen foretages.
- Efterlad aldrig en bruger uden opsyn i en løftesituation.
- Sørg for at hjulene på kørestol, seng, briks etc. er låste i løftesituationen.

## Løft fra siddende stilling

1.

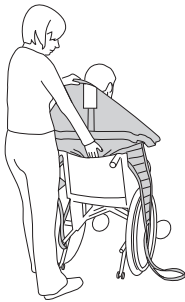

Placér løftesejlet bag brugerens ryg med mærkesedlen udad. Bøj underkanten rundt om dine fingerspidser for lettere at styre løftesejlet på plads.

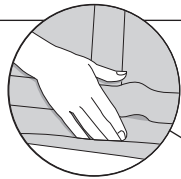

2.

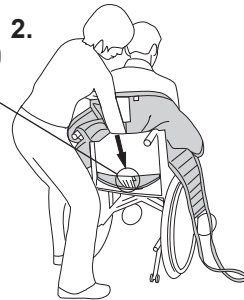

Med håndfladen trykkes løftesejlets underkant ned til brugerens halehvirvel. **Dette er meget vigtigt.** Den korrekte placering er lettere, hvis brugeren bøjer sig lidt fremover.

3.

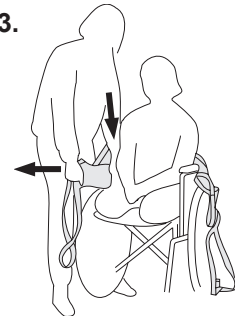

Træk løftesejlets benstøtte ud og ned langs brugerens lår. **Tip!** Med din håndflade mellem krop og løftesejl fører du benstøttens nedre kantebånd ned til sædet. Træk samtidig benstøtten fremad med den anden hånd for at strække den ud.

4.

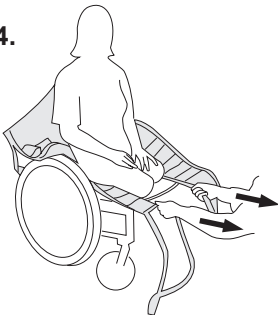

Kontrollér, at løftesejlet er strakt i underkanten ved at trække forsigtigt i benstroppens øjer.

5.

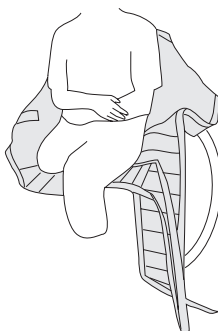

Placér en benstøtte under begge lårbæne, og før benstøtten langt ind mod lårene. Træd benstøttens strop-holderen på indersiden af løftesejlet.

6.

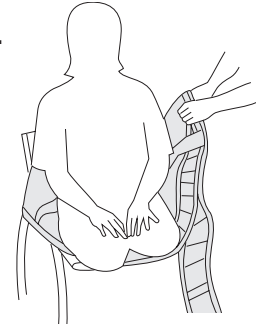

Benstøtten på den ene side, hvor brugeren har den korteste stump, skal altid placeres nærmest kroppen. Hvis f.eks. højre lårbæne har en høj amputation, bør højre benstøtte sættes på plads, før den venstre for at undgå tryk mod stumpen.

7.

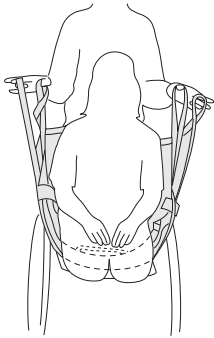

Placér den anden benstøtte på tilsvarende måde som under den første, og træk benstøttens øje gennem stroppeholderen på ydersiden af løftesejlet.

8.

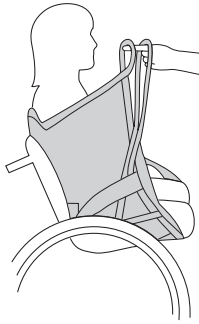

**Vigtigt!** Kontrollér, at benstøttens øje er på niveau med det øverste båndøje. Hvis ikke, skal benstøttens placering justeres.

9.

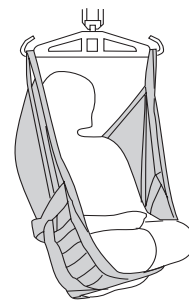

Sæt øverste båndøjer og benstøttens øjer på løftebøjle og lift. Kontrollér, at brugeren sidder godt inden forflytning.

## Løft til siddende

Ved placering i kørestol er det vigtigt, at brugeren kommer tilstrækkeligt langt tilbage i kørestolen for at sidde godt. Der er flere metoder til at gøre placeringen mere fleksibel. Undgå at trække hårdt i styrehåndtagene!



Tip kørestolen samtidig med, at brugeren sænkes ned. Lad bagdelen følge rygstødet ned til sædet.

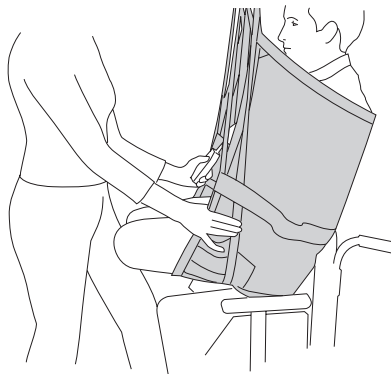

Tryk på løftesejlets sider samtidig med sænkningen, således at brugeren kommer tilstrækkeligt langt frem på sædet.

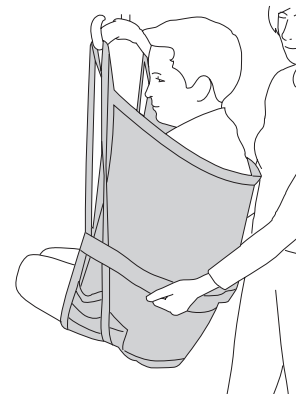

Undgå at trække i løftesejlets styrehåndtag, da de ikke kan klare så stor en belastning, som kan opstå. De kommer desuden i klemme mod kørestolens rygstøtte.

## Løft fra liggende stilling

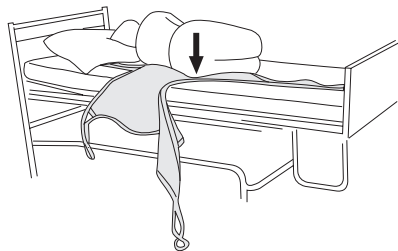

Hvis sengen kan indstilles skal denne funktion anvendes for god funktion og ergonomi. Begynd med at indstille sengen til cirka midt på låret eller til den højde, der passer dig/jer som medhjælper.

Vend brugeren mod dig selv for at undgå, at denne falder ud af sengen. Placér løftesejlets langsider så langt ind under brugeren som muligt og med underkanten i højde med brugerens halehvirvel. Fold løftesejlet et par gange, så taljebæltet er i niveau med brugerens ryggrad, når brugeren forsigtig vendes om. Træk forsigtigt løftesejlet ud på den anden side.

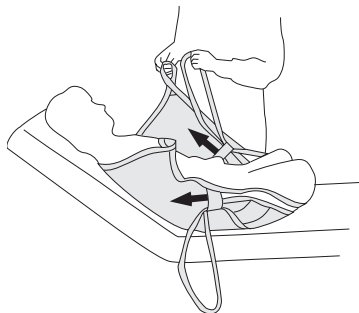

Placér en benstøtte under begge lårene, og før benstøtten langt ind mod lårene. Se beskrivelsen side 2, billede 6. Træd benstøttens øjer gennem stropholderen på indersiden af løftesejlet. Placér den anden benstøtte på modsvarende måde med den anden benstøtte og træk benstøttens øje gennem stropholderen på ydersiden af løftesejlet.

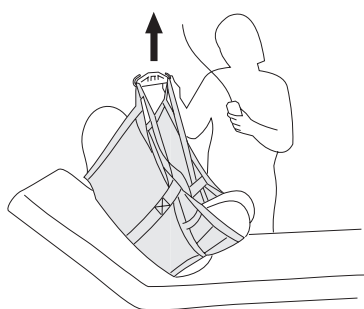

Rejs hovedstøtten op. Kontrollér, at benstøttens øje når lige så højt som det øverste båndøje. Sæt stropøjet og benstøttens øjer på løftesejlets, og løft. Kontrollér, at brugeren sidder godt, inden forflytningen påbegyndes.

## Løft til liggende stilling

Indstil sengens hovedgærde, inden brugeren placeres i sengen. Det er mere komfortabelt for brugeren. Rul benstøtterne sammen og fjern løftesejlet ved forsigtigt at trække det op bag ryggen, eller ved at nedfælde ryglænet og vende brugeren på siden, folde løftesejlet ind under ryggen, vende brugeren forsigtigt mod den anden side og trække løftesejlet væk.

## Brugeren sidder ikke godt - hvad har vi gjort forkert?

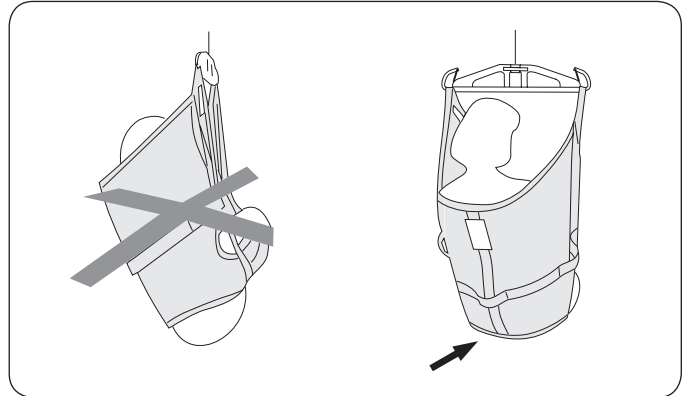

Løftesejlet er ikke trukket tilstrækkeligt langt ned langs ryggen. Bagdelen hænger ud, og brugeren bøjer for meget bagover. Sænk brugeren ned, og justér løftesejlets placering. Det er vigtigt, at **alle båndøjerne er på samme niveau**, inden løftet påbegyndes. Se side 3.

## Løft med krydsede benstøtter

I nogle tilfælde vil man løfte en bruger, som ikke er benamputeret med Amputationssejlet og krydsede benstøtter. Rådene, som gives i denne brugsanvisning, er ikke tilpasset denne fremgangsmåde, undtagen nedenstående beskrivelse. Vi henviser i stedet til brugsanvisningen til Liko Universalsejl model 00, til model 70 og Liko Originalsejl med høj ryg, model 20/21 til model 75. Begge anvisninger kan downloades på [www.liko.com](http://www.liko.com).

## Løft med mere end 90° åben hoftevinkel

For brugere, der har behov for løft med åben hoftevinkel, men som ikke er benamputerede, anbefales Amputationssejlet i størrelse medium i kombination med Krydsbøjle 670. Alternativt kan Universalbøjle 450 eller 600 anvendes i kombination med Sidebøjler.

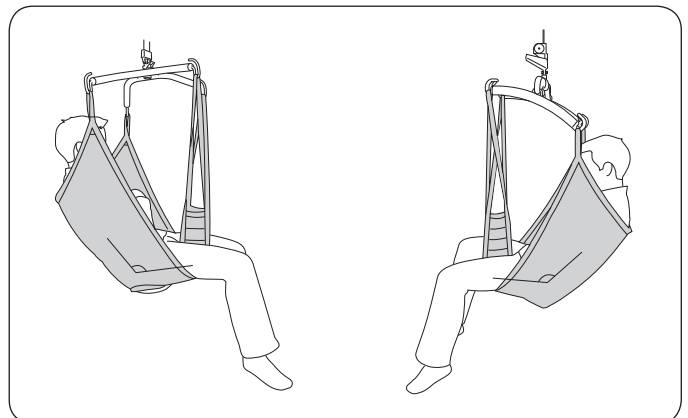

Amputationssejl, medium  
med Krydsbøjle 450 eller 670.

Amputationssejl medium  
med sidebøjler 450.

# Oversigt Liko Amputationssejl, model 70, 75

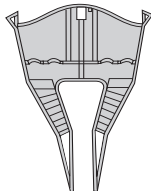
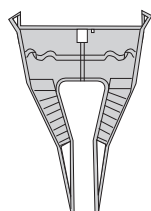

Artikel	Art. nr.	Størrelse		Brugervægt*
Liko Amputationssejl, polyester	3570114	S	Small	< 40 kg
Liko Amputationssejl, polyester	3570115	M	Medium	40-60 kg
Liko Amputationssejl, polyester	3570116	L	Large	> 60 kg
Liko Amputationssejl, netpolyester	3570315	M	Medium	40-60 kg
Liko Amputationssejl HR, polyester	3575114	S	Small	< 40 kg
Liko Amputationssejl HR, polyester	3575115	M	Medium	40-60 kg
Liko Amputationssejl HR, polyester	3575116	L	Large	60-80 kg
Liko Amputationssejl HR, polyester	3575117	XL	Ekstra Large	> 70 kg

\*NB! Den angivne personvægt er kun vejledende - afvigelser kan forekomme.

**For lille størrelse kan give brugeren for dårlig støtte og er sværere at sætte på.  
For stor størrelse medfører udglidningsrisiko.**

Likos løftesejl er godkendt til en vægt på maks. 200 kg eller mere, se produktmærkningen.

**Vaskeanvisning:** Tørretumbling frarådes. Tag stiverne ud før vask.

Læs altid vaskeanvisningen på løftesejlets mærkeseddel inden vask!

## Bestillingsortiment

Ud over standardsortimentet, som angives øverst på siden, kan Amputationssejlet bestilles i alle størrelser og i andre materialer: bomuld, netpolyester og plastikbehandlet netvæv, med eller uden afstivede benstøtter.

Polstring med syntetisk lammeskind kan fås på både en eller begge benstøtter kan bestilles.

### Anbefalede kombinationer med Liko Amputationssejl og Likos løftebøjler:

		Standard 450			Universal 450			Universal 600		
Amputationssejl, S	mod. 70 & 75	1	1	3	1	1	1	1	1	1
Amputationssejl, M	mod. 70 & 75	1	1	1	1	1	1	1	1	1
Amputationssejl, L	mod. 70 & 75	2	2	1	2	2	2	2	2	2
Amputationssejl, XL	mod. 75	2	2	1	2	2	2	2	2	2

		Univ.450+sidebøjler*		Univ.600+sidebøjler*		Firepunktsbøjle*		Krydsbøjle 450*		Krydsbøjle 670*	
		1	1	1	1	1	1	1	1	1	1
		+1	1	1	1	1	1	+1			
		2	2	2	2	2	2	2	2	2	2
		3	3	3	3	3	3	3	3	3	3

#### Forklaring:

- + 1 Bedst
- 1 Anbefales
- 2 Kan gå
- 3 Frarådes
- 4 Uansvarlig

\*Løftesejlets benstøtter placerede krydsede foran kroppen. Se "løft med åben hoftevinkel", side. 5.

**⚠ Ikke beregnet til løft af brugere med amputerede ben!**

Medicinteknisk klasse I produkt

Likos produkter udvikles løbende, hvorfor vi forbeholder os ret til produktændringer uden forudgående varsel. Kontakt din Liko repræsentant for opdatering, information og råd.

### ⚠ Vigtigt!

Løft og forflytning af en person indebærer altid en vis risiko. Læs derfor brugsanvisningen til både lift og liftilbehør grundigt. Det er vigtigt, at du forstår indholdet i brugsanvisningen fuldstændigt. Kun velinformerede personale bør anvende udstyret.

Kontrollér, at liftilbehøret passer til den lift, der anvendes. Vær forsigtig og omhyggelig ved anvendelsen.

Som medhjælper er du altid ansvarlig for brugerens sikkerhed.

Du skal være informeret om dennes muligheder for at håndtere løftesituationen.

Kontrollér løftesejlet med regelmæssige mellemrum, især efter vask. Se efter slitage eller skader på sømme, stof og båndøjer. Brug ikke beskadiget liftilbehør.

Kontakt producenten/leverandøren, hvis du er i tvivl om noget. For kombinationer med lifte af andre fabrikater end Liko kontakt leverandøren.

**Liko**

[www.liko.com](http://www.liko.com)

Fabrikant:

**Liko AB**  
SE-975 92 Luleå  
Sweden  
info@liko.se

Forhandler i Danmark:

**A/S A.P. Botved**  
Nørrelundvej 5  
2730 Herlev  
Tlf: 80373737  
Fax: 70203737  
info@botved.dk

