

# handilift

KØRESTOLS LIFT



Handi Lift-serien tilbyder en unik foldemekanisme.  
Den mest sikre på markedet.

En kæde mindsker risikoen for klemningsfare, når liften er i bevægelse.

Kombineret med en omfattende inddækning af andre bevægelige dele, giver dette den mest sikre oplevelse for brugeren.

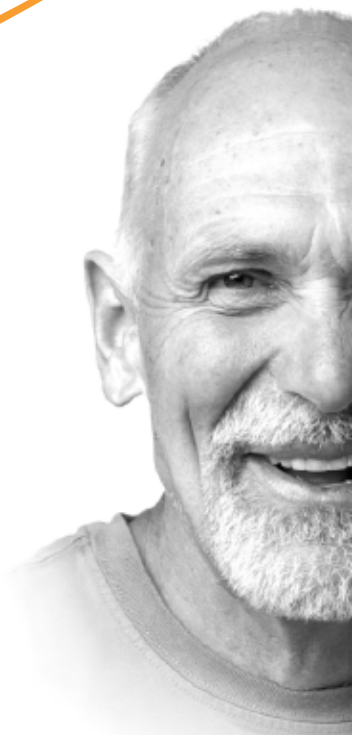

# handilift

## KØRESTOLS LIFT

### Handi Lift™ - Kørestolslift

Handi Lift™ er en kørestolslift til både personlig og kommerciel brug og findes i tre forskellige versioner; Solid Platform, Split Platform og Folding Platform.

Liften er overraskende stille og kan kontrolleres af en trådløs fjernbetjening. Alt i alt gør den brugen af liften til en komfortabel oplevelse for passageren.

Alle metaldele er beskyttet imod korrosion med en miljøvenlig vandbaseret belægning; AquaArmor®. De skridsikre platforme sikrer en sikker indstigning under alle vejrforhold.

Passageren vil ikke risikere at blive fanget i bilen - selv hvis alt elektronik mislykkes. Ved nødsituation, kan liften betjenes manuelt med en hydraulisk back up pumpe.

### Funktioner

Liften har følgende funktioner:

- Gule advarselsslamper.
- Bagbelyst fjernbetjening.
- Belysning af platformen.
- Kontrolknap på håndtaget (kun mobilitet).
- Plug and play døråbnere (kun mobilitet).
- Trådløs fjernbetjening (kun mobilitet).
- Mulighed for to fjernbetjening.



Scan for at se Handi Lift™ i aktion!

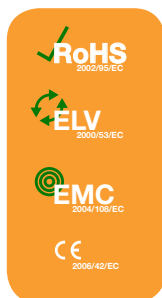

### TEKNISKE SPECIFIKATIONER

Elektrisk system	VDC	12
Last Kapacitet	kg	400
Vægt	kg	123-154
Gulv til jord (Max.)	mm	1000
Driftstryk	bar	115
Elmotorkraft	kW	0,5
Back-up pumpe	Y/N	Yes



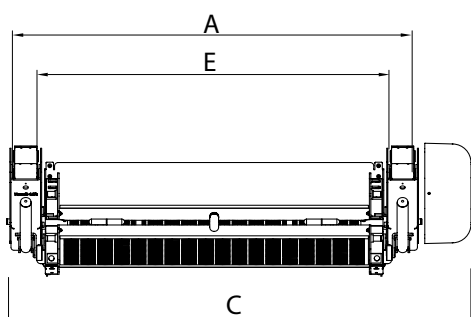
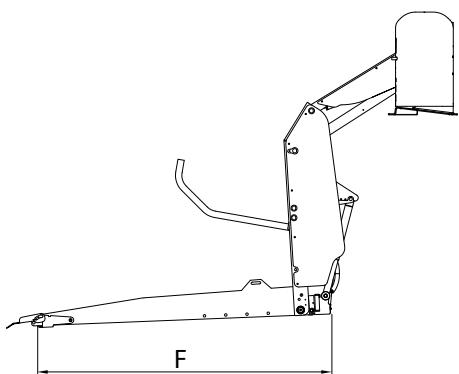
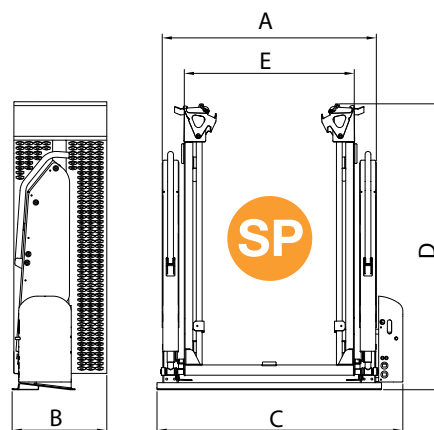
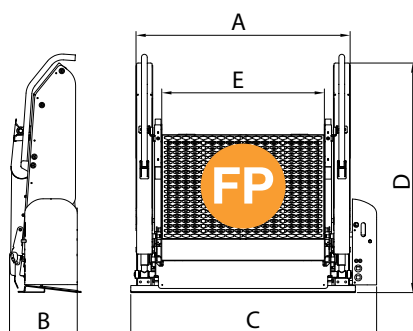
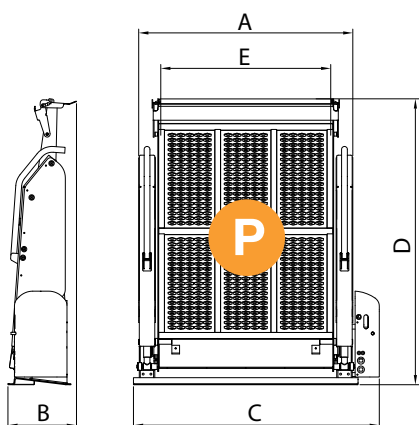
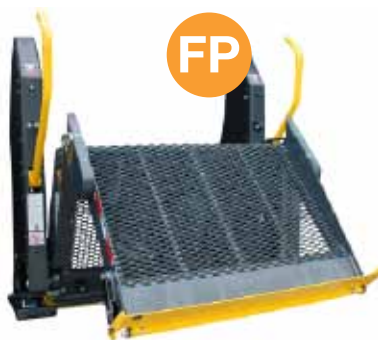

Produkt nummer	Mobilitet / Kommerciel	A	B	C	D	E	F
----------------	------------------------	---	---	---	---	---	---

FP84138 / L	Mobilitet	1106	360	1275	1190	840	1380
FP74138 / L	Mobilitet	1006	360	1175	1190	740	1380
FP70115 / L	Mobilitet	966	355	1115	1074	700	1150
FP70115C / L	Kommerciel	966	355	1115	1074	700	1150
FP84138C / L	Kommerciel	1106	360	1275	1233	840	1380
FP74138C / L	Kommerciel	1006	360	1175	1233	740	1380
FP84138C-UK / L	Kommerciel	1200	360	1275	1370	840	1380
P90138C / L	Kommerciel	1106	305	1275	1480	900	1380
P80130C / L	Kommerciel	1006	305	1175	1400	800	1300
P76120C / L	Kommerciel	966	305	1115	1300	760	1200
SP90138C / L	Kommerciel	1106	500	1275	1480	900	1380
SP80130C / L	Kommerciel	1006	450	1175	1400	800	1300
SP76120C / L	Kommerciel	966	430	1115	1300	760	1200
SP90138C-UK / L	Kommerciel	1200	500	1275	1480	900	1380

Alle lifte er som standard udstyret med en manuel pumpe i højre side. /L indikerer en spejlvendt version med manuel pumpe i venstre side. Alle mål er i mm. FP = Folding platform - P = Solid platform - SP = Split platform. "F" er liftens samlede længde når den er udfoldet.

CE



**handicare**

Baggeskærvej 48  
DK-7400 Herning  
+45 96 26 96 20  
autoproducs@handicare.dk  
handicare.dk