

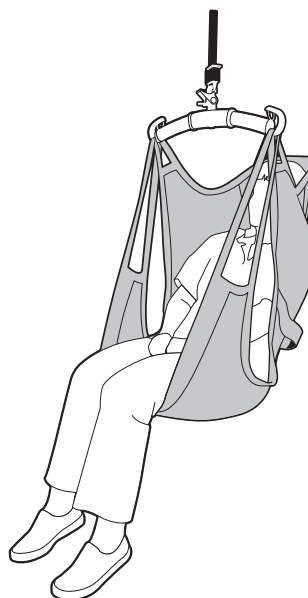

Model 300, 310



Model 350, 360

Produktbeskrivelse

Liko Komfortsejl Plus giver en bekvem siddestilling og en sikker flytning fra fx en seng eller en rullestol. Sejlet tilpasser sig efter brugeren uden behov for individuelle indstillinger. Et korrekt afprøvet og omhyggeligt placeret komfortsejl Plus giver brugeren en god tryghedsfølelse og en høj komfort med god ryg- og hovedstøtte (model 350 og 360).

Komfortsejl Plus er skånsomt, da det pålægges i liggende stilling og forbliver i stolen efter løftet. Når brugeren skal flyttes tilbage til sengen, sættes løftesejlet på plads, båndløgkerne hægtes på løftebøjlen og liften gør resten.

Komfortsejl Plus er velegnet til brugere, som er særligt følsomme pga. smerter eller ledbesvær.

Komfortsejl Plus er i mange tilfælde også velegnet til brugere med amputationer, da sejlet giver støtte under hele bagdelen.

Til løft fra og til toilet anbefaler vi Komfortsejl Plus med hygiejneåbning (model 310 og 360).

Komfortsejl Plus Høj (model 350 og 360) har indbygget hovedstøtte og giver en bekvem tilbagelænet siddestilling. Sejlet er meget velegnet til brugere med nedsat krops- og hovedstabilitet.

Komfortsejl Plus findes i forskellige materialer og modeller til de forskellige anvendelsesområder.

Da løftesejlet forbliver under brugeren efter løft til siddende stilling, anbefaler vi en model i luftigt netpolyester (eller i bomuld).

Til bad og brusebad findes en model i plastbehandlet netmateriale, hvor vandet kan trænge igennem, og som kan tørres af. Materialet tørrer hurtigt og føles ikke koldt på samme måde, som gennemvædet tekstil gør.

Komfortsejl Plus findes også med et blødt polstret siddestykke (syntetisk fåreskind) til særlig trykfølsomme brugere.

Komfortsejl Plus findes i forskellige størrelser. Se oversigten på den sidste side for yderligere oplysninger.

I teksten omtales personen, der bliver løftet, som bruger, og personen, der hjælper til, omtales som medhjælper.

△ er en advarselstrekant i situationer, hvor særlig forsigtighed bør iagttages.

📖 Læs brugsanvisningen om liften og lifttilbehøret før brug. Brugsanvisninger kan downloades gratis fra www.botved.dk.

Indholdsfortegnelse

Sikkerhedsanvisninger	3
- Eftersyn og vedligeholdelse	3
Definitioner	4
Løft fra liggende stilling.....	4-5
Tilbage til liggende stilling	5
Sådan fjernes løftesejlet.....	5
Løft fra gulv.....	5
Løft til kørestol.....	6
Løft fra kørestol	6
Løft til/fra toilet.....	6
Forskellige siddestillinger afhænger af valget af løftebøjle.....	7
Forskellige løftebøjler	7
Oversigt over Liko Komfortsejl Plus, model 300, 310, 350 og 360.....	8

Sikkerhedsanvisninger

OBS!

- Behovet for én eller flere medhjælpere skal vurderes fra gang til gang.
- Planlæg løftet, før det foretages, så det sker så sikkert og problemfrit som muligt.
- På trods af, at Likos løftbøjler er forsynede med afkrogningsbeskyttelse, skal særlig opmærksomhed iagttages: Det er vigtigt, inden brugeren løftes fra underlaget, men når båndene er strakt, at kontrollere, at båndløkkerne er hængt korrekt på løftbøjlen.
- Kontrollér, at brugeren sidder sikkert i løftesejlet, inden løftet foretages.
- Løft aldrig en bruger højere fra underlaget end nødvendigt.
- Efterlad aldrig en bruger uden opsyn i en løftesituation.
- Kontrollér, at hjulene på kørestol, seng, briks etc. er låste i løftesituationen.

Medicinteknisk klasse I produkt

Liko Komfortsejl Plus er testet af et godkendt testinstitut og opfylder de gældende krav iht. det medicintekniske direktiv om klasse 1-produkter samt kravene iht. EN ISO 10535.

Liko er kvalitetscertificeret i henhold til ISO 9001 og dens tilsvarende for medicinstekniske virksomheder, ISO 13485. Liko er miljøcertificeret i henhold til ISO 14001.

Likos produkter udvikles løbende, og vi forbeholder os retten til at foretage produktændringer uden forudgående varsel. Kontakt din Liko repræsentant for oplysninger, råd og eventuelle opdateringer.

Liko Komfortsejl Plus er mønsterbeskyttet.

VIGTIGT!

Løft og flytning af en person medfører altid en vis risiko. Læs derfor brugsanvisning om liften og liftilbehøret før brug. Det er vigtigt at have læst og forstået indholdet i brugsanvisningen. Det er kun personer, der er velinformerede, som bør anvende udstyret. Kontrollér, at liftilbehøret passer til den lift, som anvendes. Udvis forsigtighed og omsorg ved brug. Som medhjælper er du altid ansvarlig for brugerens sikkerhed. Du skal være velinformeret om brugerens evne til at klare løftesituationen.

Eftersyn og vedligeholdelse

Kontrollér jævnligt løftesejlet, især efter vask. Kontrollér følgende punkter om slid og slitage:

- Stof
- Bånd
- Sømme
- Ophængningsløg

Anvend ikke beskadiget liftilbehør.

Kontakt fabrikanten eller leverandøren i tilfælde af tvivl eller spørgsmål.

Vaskeanvisning: Se løftesejlets produktmærkat.

Definitioner

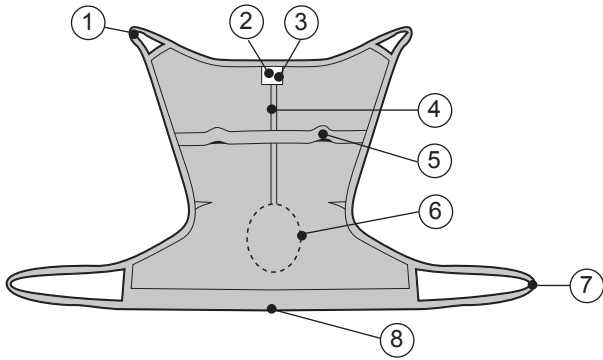

Model 300 og 310

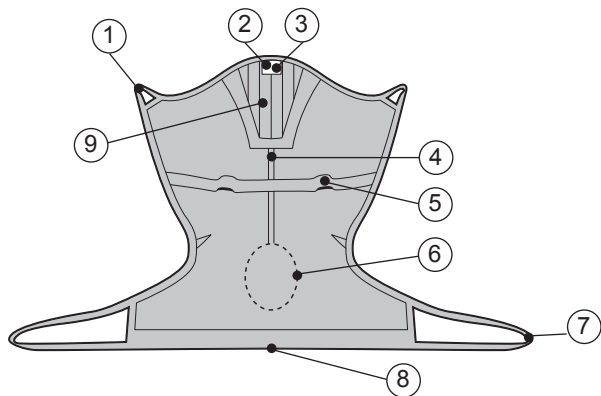

Model 350 og 360

1. Øverste båndløkke
2. Produktmærkat
3. Serienummer
4. Midtermarkering (størrelsesmarkering)
5. Håndtag (ikke på løftesejl i bomuld)
6. Hygiejneåbning (model 310 og 360)
7. Nederste båndløkke
8. Nederste kant
9. Blød hovedstøtte (model 350 og 360)

Løft fra liggende stilling

Vær opmærksom på din egen arbejdsstilling og brugerens komfort. Anvend sengens funktioner til hævnning og sænkning.

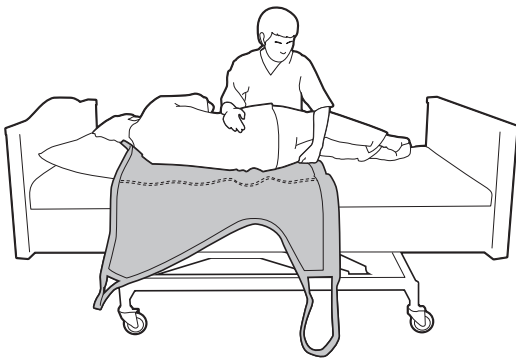

Vend brugeren mod dig for at forebygge risikoen for, at denne falder ud af sengen. Placér løftesejlets kant så langt inde under brugeren som muligt og med den nederste kant i knæhøjde.

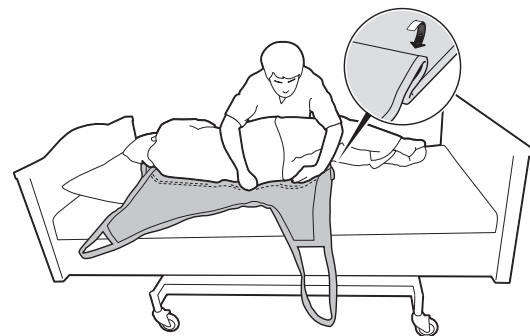

Fold løftesejlet et par gange, så midtermarkeringen er i niveau med brugerens rygsøjle, når brugeren forsigtigt vendes om.

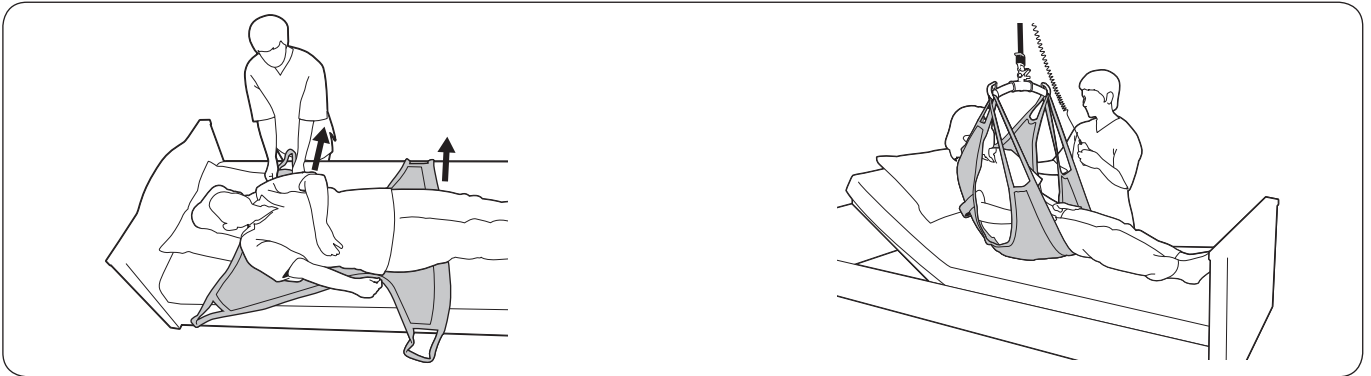

Lirk forsigtigt løftesejlet ud på modsatte side. Kontrollér, at brugeren ligger midt på løftesejlet. Justér placeringen ved behov. Den nederste kant på løftesejlet skal være på linje med brugerens knæhaser og må hverken sidde for højt eller for lavt.

Løft rygstøtten op. Kobl først på de øverste båndløgner på løftebøjlen, og herefter de nederste båndløgner. Løft brugeren. Når brugeren er løftet, skal løftesejlets nederste kant være placeret ca. 0-10 cm over knæhasen.

Alternativ metode til at placere løftesejlet: Til brugere, som ikke kan vendes på siden, kan et glidestykke anvendes til placering af løftesejlet i liggende stilling. To glidestykker placeres under brugeren, og løftesejlet påføres ved at det trækkes mellem glidestykkerne. Kontakt din Botved konsulent for yderligere oplysninger.

Tilbage til liggende stilling

Vær opmærksom på din egen arbejdsstilling og brugerens komfort. Anvend sengens funktioner til hævnning og sænkning. Sænk brugeren ned på sengen og tag løftesejlets båndløgner af løftebøjlen.

Sådan fjernes løftesejlet

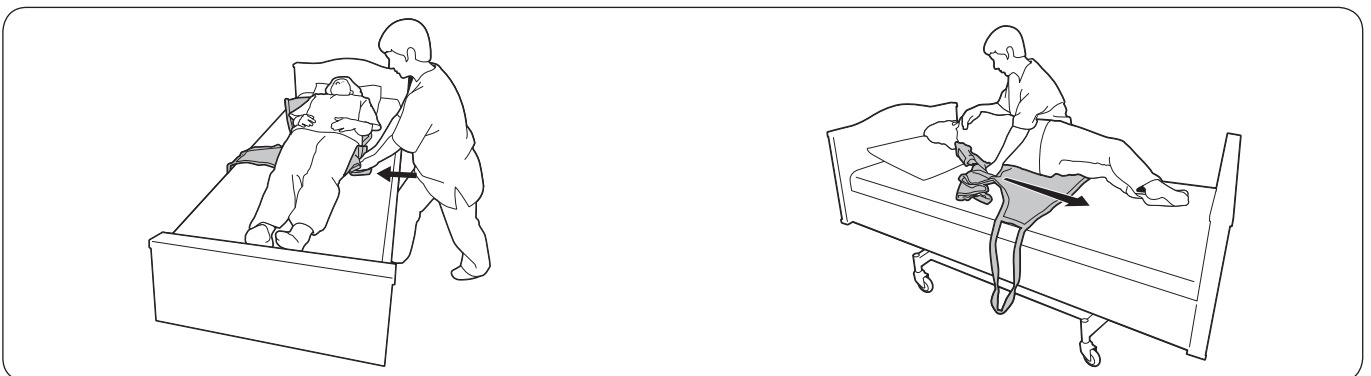

Fold løftesejlet sammen og tryk det så langt ind under brugeren som muligt.

Vend brugeren forsigtigt mod dig. Anvend gerne løftesejlet til at understøtte vendingen. Træk forsigtigt løftesejlet væk.

Løft fra gulv

Til løft fra gulv anbefales Liko Komfortsejl Plus Høj, model 350 eller 360, som giver en god støtte til hovedet.

Løft til kørestol

Ved placering i kørestol er det vigtigt, at brugeren kommer tilstrækkeligt langt tilbage i kørestolen for at sidde behageligt. Det kan gøres på flere måder.

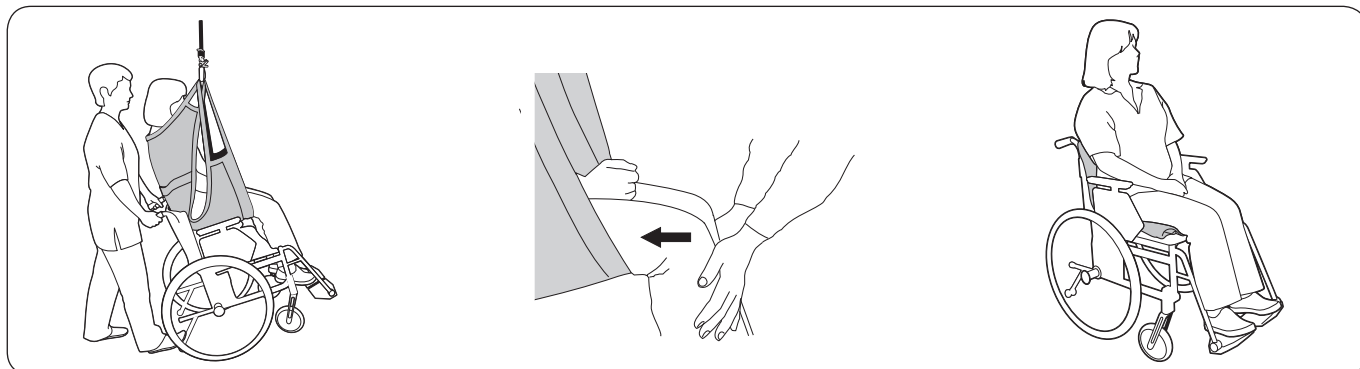

For at lette placeringen i kørestolen, kan man vippe stolen bagud under sænkningen. Lad bagdelen glide ned langs rygstøtten det sidste stykke. Kontrollér kørestolens placering med foden på anti-tip.

En alternativ metode er at trykke let på brugerens knæ under sænkningen, så bagdelen trykkes ind mod rygstøtten. Hvis der er håndtag på løftesejlet, er det muligt at styre vha. disse.

Efter gennemført løft til stol eller kørestol tages båndløgkerne af løftebøjlen, og løftesejlet foldes sammen.

△ OBS! For stor belastning på håndtagene kan resultere i, at løftesejlet brister. Løft ikke i håndtagene!

Løft fra kørestol

△ Kontrollér, at løftesejlet er korrekt placeret, inden brugeren løftes fra kørestolen.

I visse tilfælde kan brugeren være gledet frem i kørestolen og dermed sidde længere fremme i løftesejlet. Løftesejlet bør dække mindst halvdelen af lårets underside, for at løftet udføres korrekt. Hvis ikke dette er tilfældet, bør brugeren placeres manuelt til en passende stilling.

Løft til/fra toilet

Liko Komfortsejl Plus findes også med hygiejneåbning (model 310 og 360) til løft til/fra toilet. I Likos sortiment findes der også andre løftesejle, som med fordel kan anvendes til løft til/fra toilet, eksempelvis Liko Toiletsejl, model 40, 41, 45 eller 46 og Liko Hygiejnevest model 50 eller 55.

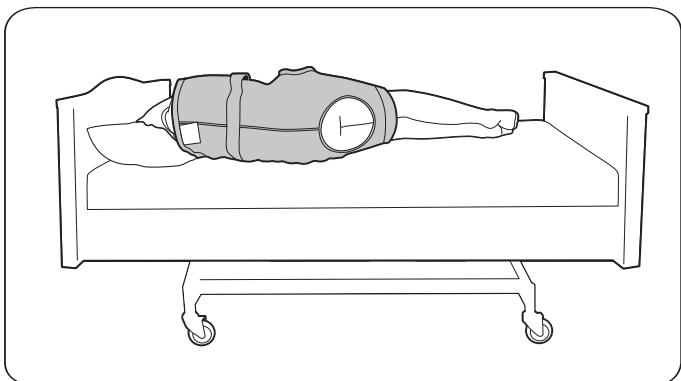

Placér løftesejlet iht. instruktionerne (se side 4) lige over brugerens knæhaser. Når brugeren er løftet, skal løftesejlets nederste kant sidde ca. 0-10 cm over knæhaserne. Det er muligt, at placeringen skal justeres alt efter de individuelle proportioner, så hygiejneåbningen sidder korrekt.

Forskellige siddestillinger afhænger af valget af løftebøjle

Liko Komfortsejl Plus, model 300 og 310

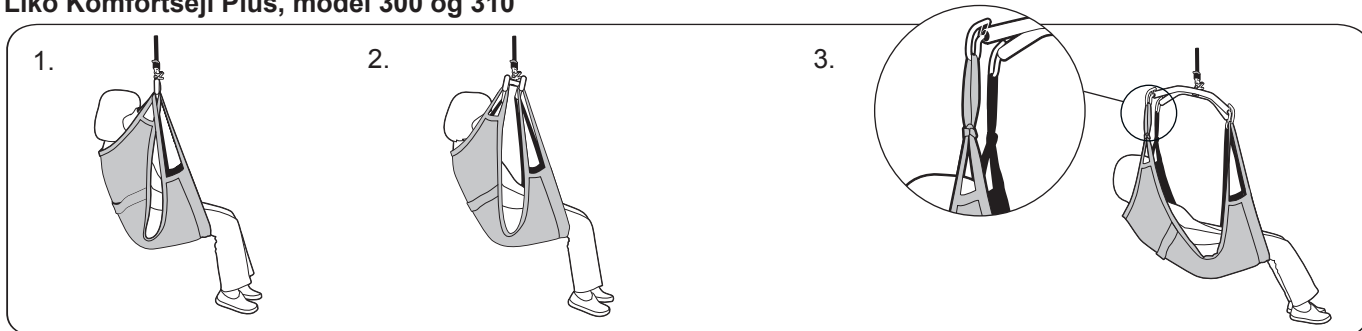

1. Liko Komfortsejl Plus, model 300 og 310 i kombination med Liko Universalbøjle 450 giver en opretstående siddestilling.

2. Liko Komfortsejl Plus, model 300 og 310 i kombination med Liko Universalbøjle 670 Twin giver en delvis tilbagelænet siddestilling samt mere plads for skuldrene.

3. Liko Komfortsejl Plus, model 300 og 310 i kombination med Liko Krydsbøjle 450 eller 670 giver en tilbagelænet siddestilling med mindre bøjede hofter. Krydsbøjle 670 giver desuden mere plads for skuldrene.

Liko Universalbøjle 450 i kombination med Sidebøjlen giver samme grad af tilbagelænet siddestilling.

⚠ Ved kombinationerne under punkt 3 skal der **altid** anvendes forlængerstropper 12 cm på de øverste båndøjer. Kontrollér, at løftesejlets nederste kant er i niveau med knæhaserne ved løft. Dette gælder også i kombination med den ældre model af Liko Firepunktsbøjle.

Liko Komfortsejl Plus Høj, model 350 og 360

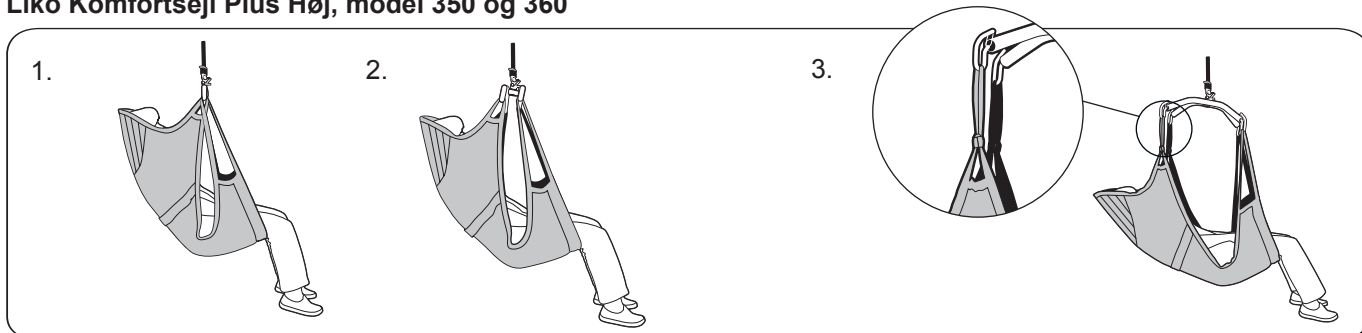

1. Liko Komfortsejl Plus, model 350 og 360 i kombination med Liko Universalbøjle 450 giver en bekvem, tilbagelænet siddestilling.

2. Liko Komfortsejl Plus, model 350 og 360 i kombination med Liko Universalbøjle 670 Twin giver en tilbagelænet siddestilling med mindre bøjede hofter samt mere plads for skuldrene.

3. Liko Komfortsejl Plus, model 350 og 360 i kombination med Liko Krydsbøjle 450 eller 670 giver en halvtliggende siddestilling. Krydsbøjle 670 giver desuden mere plads for skuldrene.

Liko Universalbøjle 450 i kombination med Sidebøjlen giver samme grad af tilbagelænet siddestilling.

⚠ Ved kombinationerne under punkt 3 skal der **altid** anvendes forlængerstropper 12 cm på de øverste båndøjer. Kontrollér, at løftesejlets nederste kant er i niveau med knæhaserne ved løft. Dette gælder også i kombination med den ældre model af Liko Firepunktsbøjle.

Forskellige løftebøjler

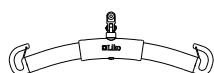

Universalbøjle 450*
Varenr. 3156075

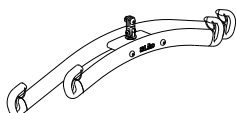

Universalbøjle 670 Twin*
Varenr. 3156077

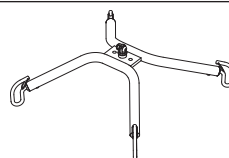

Krydsbøjle 450*
Varenr. 3156021

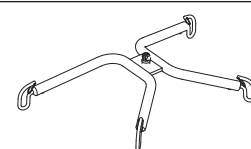

Krydsbøjle 670*
Varenr. 3156018

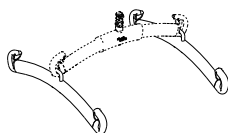

Universal sidebøjler 450
Varenr. 3156079

* Løftebøjlerne findes i forskellige modeller, se Likos produktliste for yderlige oplysninger.

Oversigt over Liko Komfortsejl Plus, model 300, 310, 350 og 360

Betegnelse	Varenr.	Størrelse	Personvægt*	Max. belastning
Liko Komfortsejl Plus, model 300	35300 -- 4	S Small	< 50 kg	200 kg
Liko Komfortsejl Plus, model 300	35300 -- 5	M Medium	40-80 kg	200 kg
Liko Komfortsejl Plus, model 300	35300 -- 6	L Large	70-110 kg	200 kg
Liko Komfortsejl Plus, model 300	35300 -- 7	XL Extra large	> 100 kg	300 kg
Liko Komfortsejl Plus med hygiejneåbning, model 310	35310 -- 4	S Small	< 50 kg	200 kg
Liko Komfortsejl Plus med hygiejneåbning, model 310	35310 -- 5	M Medium	40-80 kg	200 kg
Liko Komfortsejl Plus med hygiejneåbning, model 310	35310 -- 6	L Large	70-110 kg	200 kg
Liko Komfortsejl Plus med hygiejneåbning, model 310	35310 -- 7	XL Extra large	> 100 kg	300 kg
Liko Komfortsejl Plus Høj, model 350	35350 -- 4	S Small	< 50 kg	200 kg
Liko Komfortsejl Plus Høj, model 350	35350 -- 5	M Medium	40-80 kg	200 kg
Liko Komfortsejl Plus Høj, model 350	35350 -- 6	L Large	70-110 kg	200 kg
Liko Komfortsejl Plus Høj, model 350	35350 -- 7	XL Extra large	> 100 kg	300 kg
Liko Komfortsejl Plus Høj med hygiejneåbning, model 360	35360 -- 4	S Small	< 50 kg	200 kg
Liko Komfortsejl Plus Høj med hygiejneåbning, model 360	35360 -- 5	M Medium	40-80 kg	200 kg
Liko Komfortsejl Plus Høj med hygiejneåbning, model 360	35360 -- 6	L Large	70-110 kg	200 kg
Liko Komfortsejl Plus Høj med hygiejneåbning, model 360	35360 -- 7	XL Extra large	> 100 kg	300 kg

*OBS! Den angivne personvægt er kun vejledende – afvigelser forekommer.

Hvis brugeren har lav muskeltonus og synker sammen i Komfortsejlet, bør man overveje en mindre størrelse.

Beskrivelse af varenummer

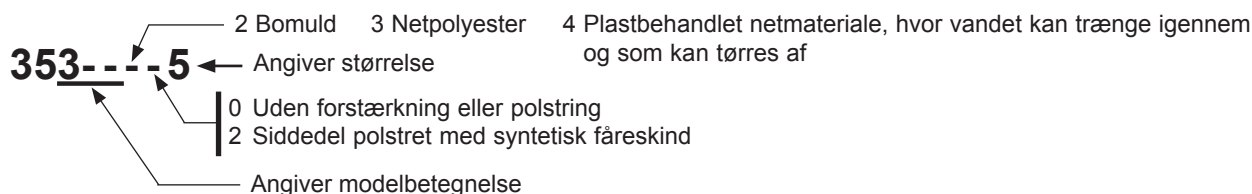

Anbefalede kombinationer

Anbefalede kombinationer med Liko Komfortsejl Plus og Likos løftebøjler:	Mini 220	Smal 350	Universal 350	Standard 450	Universal 450	Universal 600	Bred 670	Univ. 670 Twin	Firepunktsbøjle	Krydsbøjle 450	Krydsbøjle 670	Univ. sidebøjler + Universal 350	Sidebøjler + Standard 450	Univ. sidebøjler + Universal 450
Komfortsejl Plus, mod. 300, 310, S	2	2	2	1	1	2	2	2	1*	1*	1*	1*	1*	1*
Komfortsejl Plus, mod. 300, 310, M	2	2	2	1	1	2	1	1	1*	1*	1*	1*	1*	1*
Komfortsejl Plus, mod. 300, 310, L	3	2	2	1	1	1	1	1	1*	1*	1*	1*	1*	1*
Komfortsejl Plus, mod. 300, 310, XL	3	3	3	2	2	1	1	1						
Komfortsejl Plus Høj, mod. 350, 360, S	2	2	2	1	1	2	2	2	1*	1*	1*	1*	1*	1*
Komfortsejl Plus Høj, mod. 350, 360, M	3	2	2	1	1	1	1	1	1*	1*	1*	1*	1*	1*
Komfortsejl Plus Høj, mod. 350, 360, L	3	2	2	1	1	1	1	1	1*	1*	1*	1*	1*	1*
Komfortsejl Plus Høj, mod. 350, 360, XL	3	3	3	2	2	1	1	1						

Forklaring: 1 = Anbefales, 2 = Acceptabel, 3 = Frarådes, 4 = Uegnet

*△ Anvend altid forlængerstropper 12 cm på de øverste båndøjer.
I siddende position skal løftesejlets nederste kant være tæt på knæhaserne.

Kontakt Liko for at få oplysninger om kombinationer med andre af Likos løftebøjler.

LIFTS WITH CARE



www.liko.com

Fabrikant:

Liko AB
SE-975 92 Luleå
Sweden
info@liko.se

Forhandler i Danmark:

A/S A. P. Botved
Nørrelundvej 5
2730 Herlev
Tlf: 80373737
Fax: 70203737
info@botved.dk



7330925715523