

BRUGERMANUAL A6 HIGH ACTIVE



Rev. 10.08.2017

DIG OG/ELLER DIN LEDSAGER SKAL LÆSE OG FORSTÅ DENNE VEJLEDNING FØR BRUG**General information**

Vi vil gerne takke dig for dit valg af et kvalitetsprodukt fra Faaborg Rehab Technic og for din tillid til vores produkter. A6 High Active kørestol er et kvalitetsprodukt. Det er justerbart på mange forskellige måder, og kan også nemt opgraderes.

Politikken for Faaborg Rehab Technic er til stadighed at forbedre kvaliteten og driftssikkerheden af vores produkter. Hvorfor vi forbeholder os retten til, at ændre denne vejledning i takt med denne udvikling.

Det er vigtigt, at din guide til brug af kørestolen bliver læst omhyggeligt. Manualen indeholder vigtige oplysninger om sikker brug og vedligeholdelse af din kørestol. Vi anbefaler, at du gemmer denne vejledning.



De sikkerhedsanvisninger i denne vejledning er generelle retningslinjer. Det er muligt, at du udvikler dine egne måder. Men vi råder dig til at kontakte Faaborg Rehab Technic for at få hjælp med at udvikle, sikre og effektiviserer teknikker med hensyn til dine daglige aktiviteter og dine fysiske evner.

Din nye kørestol kræver hyppig vedligeholdelse, hvoraf du selv kan gøre meget. Vi anbefaler at du en gang om året for inspiceret din kørestol af en professionel. Du vil finde en vedligeholdelsesplan senere i denne manual.

Du vil også opdage, at denne vejledning indeholder en detaljeret beskrivelse af alle de tilgængelige indstillinger i din kørestol. Mange af disse muligheder kræves udført professionelt, ligesom reparationer på din kørestol. Vi råder dig derfor til at kontakte Faaborg Rehab Technic, hvis din kørestol kræver reparationer eller en modifikation.

Forsigtig!

I denne vejledning vil du finde informative kommentarer og advarsler. Disse er klart identificeret ved nedenstående symboler og udseendet af teksten:

	Tip	Information
	Anbefaling	Skader på udstyr er muligt, hvis anbefalingerne ikke følges
	Advarsel	For at undgå personskade, skal advarslerne følges

Din autoriserede forhandler:

Firma: Faaborg Rehab Technic ApS

Adresse: Smedemestervej 3
5600 Faaborg

Telefonnummer: 70205553

E-mail adresse: office@faaborg-rehab.dk

Website: www.faaborg-rehab.dk

1. IDENTIFIKATION

Din kørestol er udstyret med et serienummer. Du kan finde dette nummer på rammen. Nedenfor er et eksempel på label der sidder på rammen.



- | | |
|---------------------------|---|
| 1. Model navn | Modelnavnet på din kørestol. |
| 2. Produktion dato | Dato for hvornår kørestolen er produceret. |
| 3. Serienummer | Alle kørestole har et serienummer, som man meget gerne må oplyse, hvis man har spørgsmål eller skal have reservedele. |
| 4. Max brugervægt | Den største brugervægt der er tilladt i kørestolen |
| 5. Kontakt | Kontakt oplysninger |

Din kørestol er udstyret med en QR-kode. Du kan finde denne kode på rammen. Nedenfor er et eksempel på QR-koden der sidder på rammen.

Scan koden og du kommer ind på Hjælpemiddelbasen, hvor der er produktbeskrivelse og brochure.

2. GENEREL FORKLARING OM KØRESTOLEN

Komponenter i kørestolen

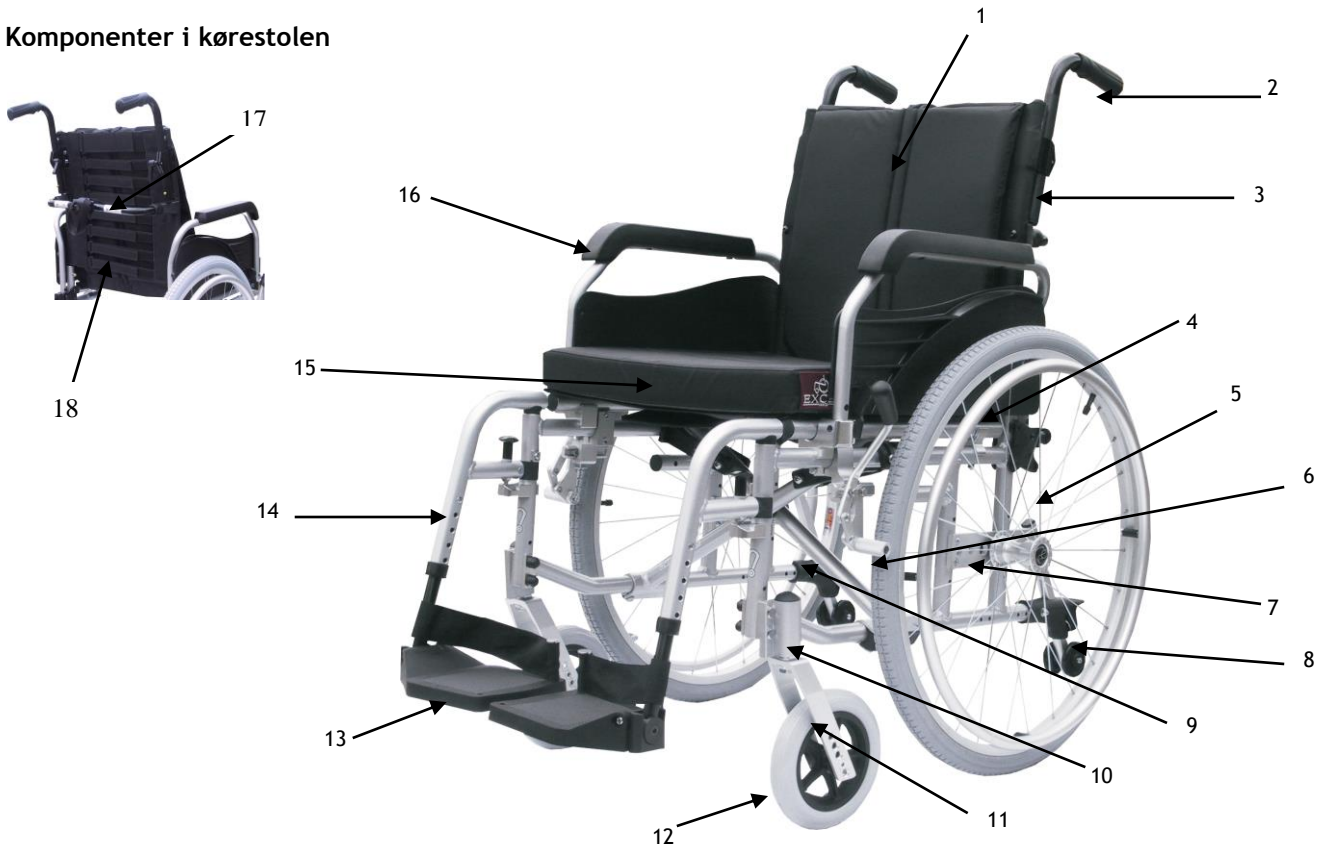

1	Ryglæn	10	Kuglehoved
2	Skubbe håndtag	11	Forgaffel
3	Ryglæn	12	Forhjul (svinghjul)
4	Håndring	13	Fodplade
5	Baghjul	14	Fodstøtte
6	Parkeringsbremse	15	Sæde
7	Axel bøs	16	Armlæn
8	Anti-tip	17	Rygbøjle
9	Ramme / Stel	18	Strop ryg

Ovenfor er beskrevet hvilke elementer og dele kørestolen er udstyret med. Kørestolen kan udstyres med andet udstyr, som ikke er afbilledet. Faaborg Rehab Technic ApS forbeholder sig ret til at ændre i design og specifikationer uden forudgående varsel.

3. GENERELLE SIKKERHEDSFØRESKRIFTER

Faaborg Rehab Technic ApS frasiger sig ethvert ansvar for legemsbeskadigelse eller skade på kørestol, som kan opstå under brug, som ikke er i overensstemmelse med love og bekendtgørelser. Ved korrekt brug jævnfør brugervejledningen er A6 High Active kørestol yderst sikker og stabil. Beskyt din kørestol ved at kontrollere den regelmæssigt. Hvis kørestolen ikke fungerer korrekt, kan der opstå farlige situationer.

HOLD ALTID DIN KØRESTOL VEDLIGE, DET GARANTERE SIKKERHEDEN INDEN BRUG

Regelmæssig inspektion for korrekt justering og rettidig udskiftning af beskadigede og slidte dele, vil give en lang levetid til din kørestol uden problemer.

Brug altid kun reservedele der passer til din kørestol.

3.1 Advarsler for sikker brug

ⓘ Advarsler:

HOLD ALTID DIN KØRESTOL VEDLIGE, DET GARANTERE SIKKERHEDEN INDEN BRUG

ⓘ Advarsler:

- Brug ikke kørestolen på gader eller veje, kun på fortove;
- Brug ikke kørestolen i sand, ru områder, våde og glatte overflader eller overflader med lille vejgreb;
- Transport af din kørestol. Er beregnet til fastspænding i bil. Den rigtige fastspænding af kørestolen i bilen er noget, der kræver faglig viden og er fundamentalt for sikker transport. Mest optimal er det dog, hvis brugeren kan komme over i bilsædet og sidde fastspændt der;
- Forsøg ALDRIG at bestige en rampe eller bakke uden anti- tip på kørestolen;
- Læn dig ikke frem i kørestolen, da kørestolen kan tippe; (se illustration 1)
- Før du skal læne dig frem, for at komme over i en stol SKAL du altid stille forhjulene, så de peger fremad. (se illustration 2)

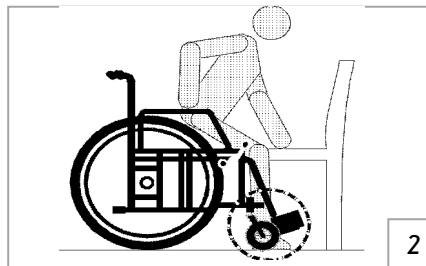
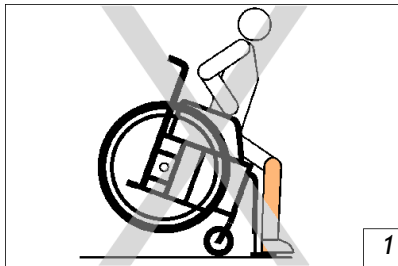

- En wheelie er ekstremt farlig for brugeren og kan forårsage alvorlige skader på kørestolen; (se illustration 3)

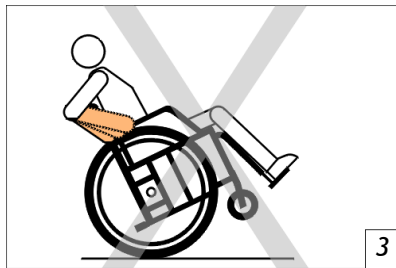

- Tilslut aldrig noget til hjulene, det kan påvirke balancen, og forårsage skade på stolen og brugeren;
- Stå ikke på fodpladen, dette kan medføre, at kørestolen kan tippe forover og skade brugeren; (se illustration 4)

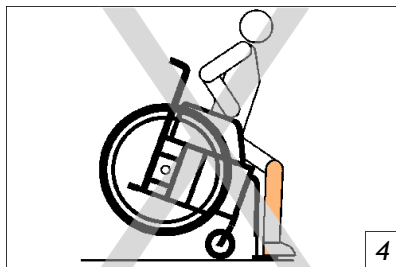

- Ved kørsel med kørestolen, placer altid fodstøtte minimum 7 cm fri af jorden;
- Placer kørestolen på en stabil, flad overflade inden du bruger bremses;
- Brug altid bremserne, når du bruger kørestolen i f.eks. en elevator eller kørestolslift; (se illustration 5)

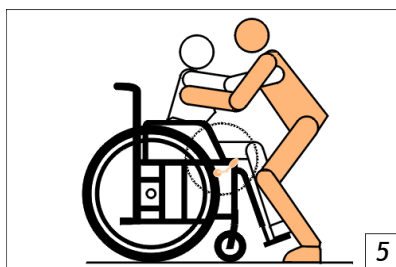

- Max brugervægt er angivet på label, som sidder på ramme;
- Ved brug af uautoriseret ændring eller dele bortfalder garantien på kørestolen, og det kan føre til skade for brugeren.

**FORTAG ALDRIG ÆNDRINGER AF KØRESTOLEN, DET KAN FORÅRSAGE STORE RISICI FOR DIN SIKKERHED OG FUNKTIONEN AF KØRESTOLEN.
SELV SMÅ TILPASNINGER KAN GØRE STOR SKADE, OG UDFØRES ALTID PÅ EGEN RISKO.
SØG ALTID RÅD HOS AUTORISERET VÆRKSTED INDEN ÆNDRINGER.**

4 BRUGSANVISNING

Du bliver nød til at lære din kørestols særlige kendetegn før brug. Det er meget vigtigt at lære de sikreste metoder i de daglige aktiviteter i henhold til din livsstil.

Rådfør dig med din terapeut for at få hjælp, til at sikre de bedste teknikker til dine daglige aktiviteter og dine fysiske muligheder.

4.1 Sikkerhedstips

Ved dagligt at komme ind og ud af kørestolen, vil forårsage ændring af vægtfordelingen og tyngdepunktet af dig og din kørestol. Derfor bliver du nød til at udføre disse bevægelser og teknikker, som beskrevet nedenfor:

Overførsel

Overførsel til en kørestol er en vanskelig manøvre. De muligheder, du har for at gøre en overførsel er afhængig af dine fysiske egenskaber Rådfør dig med din terapeut for at få hjælp til at udvikle din individuelle teknik.

Hvis du har nok styrke i kroppen, og du selv kan komme til og fra kørestolen, gøres det bedst på følgende måde:

At komme ud af kørestolen:

Først og fremmest skal du sørge for, at din kørestol står så tæt som muligt på det sted du vil sidde. Sæt forhjul fremad og slå bremserne til. Sving fodpladerne væk og placere dine fødder på jorden. Skift din vægt til forsiden af stolen, og brug armlænene som støtte og bevæg dig til det sted, hvor du vil sidde. Hvis det er nødvendigt kan du bruge et overførselsplatform/drejetårn.

For at komme i kørestolen:

For at komme i din kørestol, skal du gøre de samme ting, som når du skal ud af kørestolen, men bare i omvendt rækkefølge.

At nå eller bøje fremad:

Sørg for at du er så tæt på objektet som muligt

Drej forhjulene fremad, eventuelt ved at køre lidt frem og tilbage

Slå hjulbremsene til

Du kan nu forsigtigt bevæge dig mod målet, og holde kørestolen i balance. (se illustration 6)



At nå eller bøje sidelæns:

Sørg for at du er så tæt på objektet som muligt.

Drej forhjulene fremad, eventuelt ved at køre lidt frem og tilbage.

Slå hjulbremsene til.

Du kan nu forsigtigt bevæge dig mod målet, og holde kørestolen i balance. (se illustration 7 og 8)

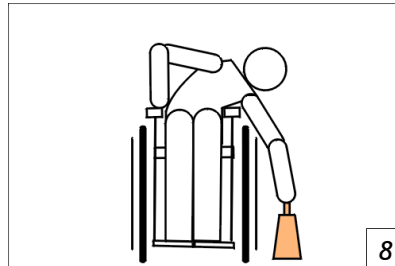
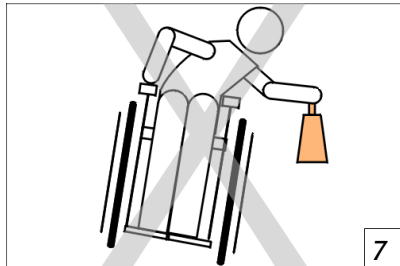
**Nå eller bøje bagud:**

Sørg for at du er så tæt på objektet som muligt. Brug eventuelt baghjulene til at måle, hvor tæt på du kan komme. Brug IKKE lås, da stolen kan begynder at vippe, når du forsøger at nå objektet. Det er bedre at køre i den retning end at stolen vipper.

Ræk ikke længere ind din arm kan nå, hvis du er i tvivl, kan du flytte stolen (se illustration 9)

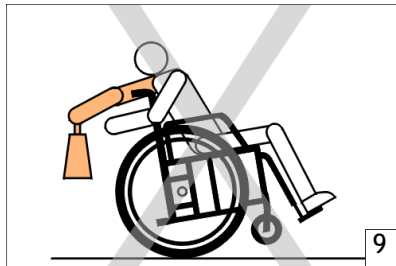
**4.2 Fortove og ulige overflader****Kører op på fortovet:**

Hvis du skal op på et fortov, anbefaler vi at gøre dette sammen med en ledsager. Ledsageren kan hjælpe dig på 2 forskellige måder, men vi råder dig til at gøre det på den første måde.

- Du og din ledsager placerer kørestolen så den vender med forhjulene mod fortovet (fremad). Ledsageren tager fat i skubbehåndtaget og placerer sin fod på trædepedalen på bagsiden af kørestolen. Tip kørestolen. (se illustration 10).

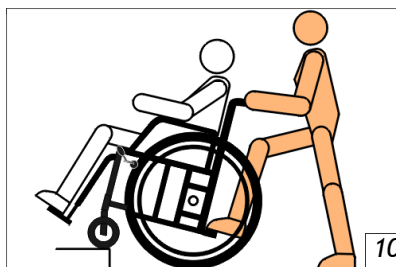

- Ledsageren står på fortovet og sørger for at kørestolen står med baghjulene så tæt på fortovet som muligt. Brugeren af kørestolen skal læne sig bagud. På denne måde kan kørestolen vippe bagover og ledsageren kan trække stolen op på fortovet. Ledsageren er nød til at sørger for, at forhjulene er på fortovet, før kørestolen tippes tilbage.
- Hvis du ønsker at kører op på fortovet alene, bør du flytte din vægt så langt frem som muligt, ved at bøje dig fremad. Så må du lave en såkaldt "Wheelie" for at få forhjulene op på fortovet. Du kan kun udføre denne handling, hvis du er øvet bruger. VIGTIGT se illustration 3, under overskriften Advarsler for sikker brug.

Kører ned af fortov:

Hvis du ønsker at kører ned af et fortov, råder vi dig til at få hjælp fra en ledsager. Ledsageren skal kører kørestolen frem til fortovskanten. Derefter skal brugeren læne sig tilbage, så ledsageren kan vippe kørestolen og finde balancepunktet. Derefter kan kørestolen langsomt køres ned af fortovskanten. Når kørestolen er væk fra fortovskanten kan kørestolens forhjul komme ned på jorden igen.

Hvis du selv vil kører ned af fortovskanten, bør du gøre det omvendt. Du kan kun gøre dette, hvis du er øvet. (Hvordan det ikke skal gøres: se illustration 11)

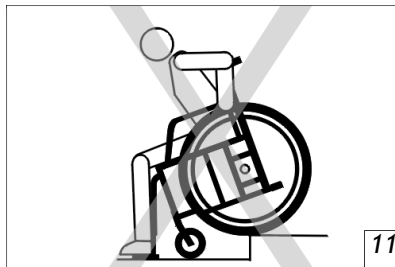

4.3 Kører op og ned af ramper

De fleste kørestolsbrugere kan klare korte skråninger/ramper af sig selv. Det afhænger naturligvis af styrken i kroppen.

Undersøg altid hældningen, der er altid risici, såsom huller eller glatte og ujævne overflader. Hvis du ikke kan se hældningen, så få nogen til at hjælpe dig.

i Advarsel:

En hældning på mere end 5° kan være farlig at forcerer. Husk at friktionen i dine hænder er den eneste måde at bremse på under kørslen.

De fleste brugere udvikler deres egne metoder til at kører på skråninger/ramper. Sid med din overkrop let fremad bøjet mod skråningen/rampen, inden du kører opad (se illustration 12). Skulle det blive nødvendigt at stoppe, skal du forsøge at undgå uventede bevægelser, der kan forårsage tip, når du skal kører videre.

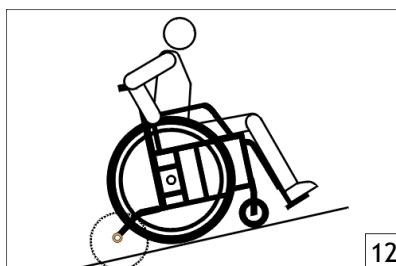

Hvis du vil op af en stejl skråning der er mere end 5°, anbefaler vi, brug af ledsager. (se illustration 13).



☛ Vi anbefaler at der altid er monteret anti-tip på kørestolen, der forhindrer kørestolen i at tippe bagover (se illustration 12). De fleste kørestole er udstyret med anti-tip som standardudstyr. Der kan dog forekomme enkelte modeller, hvor det ikke er standard.

☛ Bær aldrig vægt bag på kørestolen, når der skal køres op af stigninger. (se illustration 14). Dette ændrer balancen og tyngdepunktet og øger risikoen for at tippe bagover.



Sørg for at fodstøtten er minimum 7 cm fra jorden, når du kører ned af en skråning/rampe. Dette er for at sikre din sikkerhed for enden af skråningen. Se altid fremad når du kører nedad. Læn dig aldrig fremad, da det kan medføre væltning. Læn dig eventuelt lidt tilbage med henblik på at øge stabiliteten.

Sørg altid for at du har kørestolen under kontrol på alle tidspunkter. Kør langsomt og sikkert ned af skråningen. Hastigheden afhænger af styrken man har i hænderne. Brug hansker for at undgå friktion forbrændinger på hænderne, eller miste kontrollen over kørestolen.

Brug ikke hjulbremserne under nedkørsel, de er designet til brug på stabile, flade overflader.

Undgå at ændre retning, når du kører ned. På trods af at kørestolen er designet til balance og kontrol, kan en retningsændring på en skråning/rampe ændre balancen og medføre ustabilitet.

En ledsager bør være opmærksom på, at selv ved en lille hældning, skal der bruges betydelig træk/skubbe kraft (se illustration 15).



i Advarsel:

Ved brug af bremsen under kørsel, kan der forårsages et pludseligt stop. Resultatet af dette kan være at kørestolen rotere til den ene side og tilter, eller at sædet vippe fremad.

- ☛ Hvis kørestolen bruges i et miljø, hvor det er mange hældninger, anbefaler vi, at der bliver monteret tromle bremsen, som en ledsager kan bruge.

4.4 Gå /kører op og ned af trapper

Trapper er en af de største hindringer for kørestolsbrugere. Men med lidt hjælp fra andre, er det muligt at komme op og ned ad trappen, når der ingen elevator er.

Du og din ledsager skal være opmærksom på, at det er meget tung vægt der skal flyttes.

Gå/kører op af trapper:

Gå altid baglæns op af trapper med en kørestol. Vi anbefaler at der altid er minimum 2 ledsagere. En foran kørestolen og en bagved. Ledsageren der er bagved kørestolen tager fat om skubbehåndtagene, og lader kørestolen vælte bagover, indtil den er i balance. Når hjulene er i balance, tager ledsageren der er foran, fat i siderammen. Du er nu i stand til at komme op af trapperne. Tag et trin ad gangen (se illustration 17). I kan sætte forhjulene på kørestolen ned, når ledsageren der var foran, har taget det sidste trin.

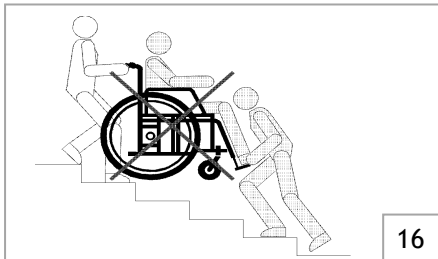

16

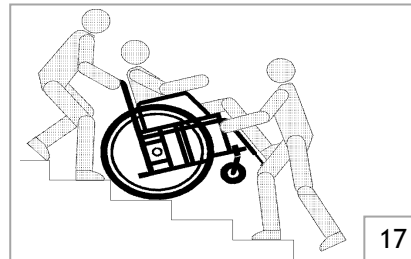

17

Gå/kører nedad trapper:

Du skal gøre de samme ting som når du skal op, bare i omvendt rækkefølge.

i Advarsel:

Løft aldrig en kørestol ved skubbehåndtag, armlæn eller fodstøtter (se illustration 16). Hold altid ved selve rammen.

5 INDSTILLINGSMULIGHEDER FOR KØRESTOLEN

5.1 Værktøj og tekniske oplysninger:

For vedligeholdelse af din kørestol, vil du i nogle tilfælde få brug for værktøj.
Til din kørestol skal du bruge følgende værktøj:

Stjerneskrueetrækker	PH2
Unbrakonøgle	4, 5 eller 6 mm
Stjernenøgle	8, 10, 13 eller 26 mm
Skruenøgler	19 eller 22 mm
Topnøgle	19 mm

A6 High Active

Sæde bredde	40, 42 ½, 45 og 50 cm
Sæde dybde	42, 44 ½ og 47 cm
Sædehøjde	46, 48, 50, 52 og 54 cm
Ryghøjde	36 ½, 39 og 41 ½ cm
Total bredde	18 cm + sæde bredde
Total længde	>88 cm
Total højde	>86 cm
Foldet bredde	33 cm
Armlæn højde	19 -26 cm (justerbar)
Vægt (totalt)	12,9 kg (kan ændres fra model til model)
Transport vægt	7,6 kg
Max brugervægt	130 kg

5.2 Brug af eleverbare benstøtter

Justering af hæl stropper:

- Du kan justere hæl stropper, som du finder på fodpladen, med velcro;
- Sørg for at velcroen er strammet ordentligt.

Folde kørestolen sammen

- Slå bremserne til;
- Skub fodpladerne ud til siden, og fjern foden og benstøtten
- Fjern stripsene fra ryggen ved af løsne velcroen
- Gå bag om kørestolen. Træk med en hånd i løkken og tryk med den anden hånd på ryggen ind mod sædet
- Gå foran kørestolen og skub mod tværammens sorte rør. Figur 5
- Tag nu de to sider af kørestole og skub dem sammen. Figur 1
- Nu er kørestolen foldet sammen



Figur 1



Figur 2



Figur 3



Figur 4



Figur 5

5.3 Brug af fodplade og fodstøtte

Justering af hælstopper

- Du kan nu justere hælstopperne, som du finder på fodpladen, med Velcro.
- Tjek om hælstoppens Velcro er strammet korrekt.

Folde fodpladen væk.

Med denne kørestol er det ikke muligt at folde fodpladen. Dog hvis du vil folde din kørestol, er du nød til at løsne fodpladen. Du skal holde fodpladen i midten og trykke den opad for at være sikker på at kørestolen nemt kan foldes sammen. Derudover når du skal folde kørestolen ud igen, skal du være sikker på at, skubbe fodpladen på plads igen. Dette gør du ved at holde fodpladen i midten og skubbe den nedad.

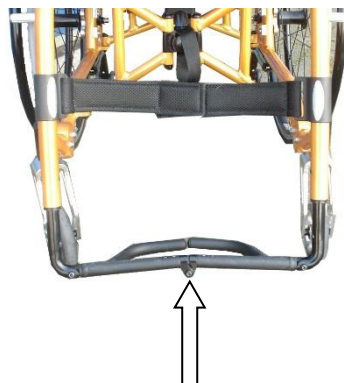

Figur 6

Sætte højden på fodpladen

For at justere højden på fodpladen, skal du bruge vedlagte nr. 4

- Løsn begge bolte på fodstøtten se figur 7;
- Du kan nu fjerne fodpladen eller justere højden;
- Når du vil justere højden, vælg venligst den ønskede højde nu og stram bolte.
- Vær sikker på at fodpladen er på plads og at længden er ens på begge sider.



Figur 7

5.4 Bug af kørestolens bremses

Brug af kørestolens parkeringsbremse og folde bremserne.

Hvis du er i kørestolen:

- Tag det sorte bremsehåndtag 8;
- Skub håndtaget fremad indtil du hører et klik, dette bekræfter at kørestolen er sat på parkeringsbremse.
- Du kan nu skubbe det sorte håndtag væk, ved at trykke den opad og trække tilbage

Hvis du er ved siden af kørestolen

- Gå om på siden af kørestolen og stå med fronten mod kørestolens front.
- Tag fat i det sorte bremsehåndtag
- Skub håndtaget fremad indtil du hører et klik, dette betyder at kørestolen er sat på parkeringsbremse.
- Du kan nu skubbe det sorte håndtag væk, ved at trykke den opad og trække tilbage se figure 9.



Figur 8



Figur 9

5.5 Brug af armlæn

Fjern armlænet (valgfrit armlæn)

- Tag fat om armlænet figur 10;

Træk armlænet opad

Justering af armlænets højde

For at justere armlænets højde, skal du bruge skruenøgle nummer 4

- Løsn skruen med skruenøglen, se figur 10;
- Sæt armlænet I den korrekte højde og stram skruen.
- Vær sikker på at skruen er strammet helt.

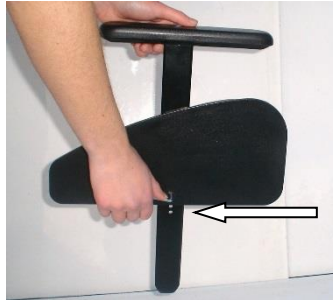

Figur 10

5.6 Brug af skubbehåndtag

Sving skubbe håndtag til siden

- Hold skubbehåndtagene og tryk på den sorte knop, se figur 11.
- Du kan nu flytte skubbehåndtaget nedad. figur 12;



Figur 11



Figur 12

5.7 Potentiel brug og funktion af kørestolens ryg

Ved brug af spændingsstang(valgfrit)

- Hvis du folder kørestolen ud, er tension bar den sidste del der skal låses, ved at løfte den op med nylon løkken. se figur 13;
- Hvis du ønsker at folde din kørestol, skal du først løsne tension bar. Du kan gøre dette ved at trække nedad i nylon løkken, forsigtigt.



Figur 13

Sætte vinklen på ryggen.

På din kørestol har du mulighed for at justere vinklen på ryggen. Hvis du ikke har mulighed for at gøre dette selv, råder vi dig til at gå til forhandleren.

Udskiftning af baghjul

Du kan fjerne baghjulene ved hjælp af Quick release-systemet på følgende måde:

- Stå ved siden af kørestolen;
- Vip kørestolen lidt, så hjulet du ønsker at fjerne, er lidt over jorden;
- Tryk på den sorte knap i midten af hjulet (se illustration 14) og fjern hjulet fra rammen. Hvis knappen ikke er trykket nok ind, vil hjulet ikke af på grund af sikkerhedssystemet.

For at sætte baghjulet på plads igen, skal du gøre det omvendt. Tjek at hjulet sidder fast og knappen er ude.



Figur 14

Hjultabel

Type	Type	Forhjul tabel	Maximum tryk, forhjul	Baghjul	Maximum tryk, baghjul
A6 High Active	Zelfvoort beweger	6" X 1 1/4" 4" x1"	2,5 bar / 36 psi	24" x 1	7,5 bar / 110 psi

Brug af Anti-tip hjul

- Gå til bagsiden af kørestolen;
- Cirka ud for dine knæ, kan du se Anti-tip systemet, (se illustration 30)
- Ved vip vil anti-tip hjulene køre 7 tage fra så man ikke vælter (se illustration 31)
- Sørg for at anti-tip hjul er fastgjort korrekt.
- Hvis du ikke ønsker at bruge anti-tip mere, trykkes med den ene hånd (se hånden på billede), samtidig med at anti-tip skubbes op med den anden hånd.



Figur 15



Figur 16

5.9 Brug af tilbehør og andre muligheder på din kørestol

Sædepude

Din kørestol er udstyret med en 5cm tyk nylon sæde pude. Puden er udstyret med en anti-skrid lag, se figur 17. Du skal placere puden med anti-skrid siden nedad. Når du skal side på den kørestol, vil puden ikke skride.



Figur 17

Sikkerhedsbælte (Valgfrit)

Din kørestol er udstyret med et sikkerhedsbælte, som du kan bruge på følgende måde:

- Når du er i kørestolen, kan du fastgøre bælte ved at klikke de 2 løse ender sammen, (se illustration 35)
- Hvis bælte er for løs eller stramt, kan du gøre det mere sikker ved at stramme eller løsne, (se illustration 36)
- Spænd sikkerhedsbæltet op ved at trykke på den røde knap.



Figur 18



Figur 19

Taxa Fikserings punkt

På din kørestol, kan du finde taxa fikserings indikerings punkt. Se figur 20. Du bør kende disse før du transportere din kørestol i en bil eller minibus. Vi råder dig til at kontakte din transportør, din leverandør og / eller en autoriseret fabrikant af taxafikseringssystemer for at få råd om et passende system, hvis du vil transportere din kørestol



Figur 20

6. TRANSPORT AF KØRESTOL

A6 High Active kørestolen er udformet til nemt at kunne transporteres med bil. Kørestolen er foldbar, så den samlede bredde er begrænset til et gennemsnitligt mål på 20 cm. Yderligere er kørestolen udstyret med svingbar og aftagelige fodstøtter. Samtidig er der aftagelige hjul og foldbart ryglæn.

6.1 Afmontering

Afmonter fodstøtten på din kørestol (se kapitel 5).

1. Fjern sædepude, hvis kørestolen har en;
2. Fold kørestolen:

Stå ved siden af kørestolen. Få fat i sædet i midten af den bagerste front og træk lige op. For at folde stolen helt, presses sammen, så armlænene når hinanden.

☛ **OBS!** En række kørestole har forlænget ryglæns polstring på den nederste side, som er udstyret med et velcrobånd, som er foldet under sædet. Det skal du løsne først, før du folder stolen.

3. Hvis det er nødvendigt, på grund af plads. At fjerne baghjulene se kapitel 5.

6.2 Montering

Hvis baghjul er afmonteret skal de sættes på først (se kapitel 5).

1. Stå ved siden af kørestolen og skub sædet ud. Tryk på sædets 2 rør, for at sikre at de er foldet ud. Det kan ses, hvis sædet er foldet helt ud.

Advarsel:

Hvis du har foldet kørestolen, sikre dig altid at begge ramme rør er på deres plads i holderne på forsiden af rammen. Hvis ikke er stolen usikker til brug.

7. VEDLIGEHOLDELSE

Beskyt din kørestol ved at lave regelmæssigt service.

Vi anbefaler at du får lavet service 1 gang om året, af kvalificeret personale. Brug kun originale reservedele. Dette eftersyn vil sikre dig, at din kørestol fungerer perfekt i årevis.

Der er en masse ting, du selv kan gøre for at holde din kørestol i optimal stand. Hvis du jævnligt kontrollerer kørestolen og udføre (lille) vedligeholdelse, vil dette forlænge og øge brugervenligheden.

7.1 Dæk

Undersøg periodisk dækkene for slid og udskift dem efter behov.

Luft hjul: Disse skal kontrolleres ugentligt for korrekt dæktryk. Du vil finde det anbefalede dæktryk i kapitel 5.9. Du vil altid kunne tjekke med en standardbil eller cykel dæktryk. Hvis dækkene ikke har det rette dæktryk vil bruger læne sig mere til den side, hvor der mangler luft. Det vil påvirke kørekomforten, og det vil betyde, at man skal bruge flere kræfter for at flytte kørestolen.

PU dæk: Flere og flere bruger PU dæk (polyuretan dæk eller punkterfri dæk) Du kan kende disse dæk, fordi de ikke har en ventil. De har den fordel, at de ikke skal pumpes og kan ikke punkteres. Men PU dæk kan også slides. Så kontroller jævnligt om slidbanen er dyb nok.

 For det rette dæktryk se kapitel 5.9

i Advarsel:

Når der ikke er nok luft i dækkene, kan det forårsage dårlig funktion af bremserne og gøre at stolen ikke flytter sig som den skal.

7.2 Bremsler

Før du kan kontrollere bremserne, skal du sørge for at dæktryk er korrekt, se kapitel 7.1.

Undersøg begge bremser for belægning, hvis belægning mangler råder vi dig til at udskifte dem. Sørg for, at alle dele af bremsen er i den rigtige position og fastgøres sikkert. Sørg for at mekanismen fungerer gnidningsløst, hvis ikke, kommes olie ved vendepunkter, med en eller 2 dråber af WD40 olie eller teflon. Fjern overskydende olie og snavs.

Sørg for at bremserne ikke kommer i kontakt med hjul, når de bevæger sig.

7.3 Kryds ramme

Kryds rammen af kørestolen skal være i god stand. Dens tværstiver er meget vigtige for din kørestol.

Sørg for, at kørestolen nemt kan foldes og udfoldes.

Sørg for, at kørestolsbruger kører i en lige linje.

Sørg for at kryds ramme ikke er bøjet, og viser ingen tegn på slid.

Hvis der er fejl på en af de nævnte ovenfor, skal du kontakte din forhandler for service af kørestol.

7.4 Baghjul

En god justering af baghjulene forbedrer stabiliteten af kørestolen. Det vil også give dig mulighed for at bruge mindre kræfter til at flytte kørestolen.

Sørg for at hjulene kan bevæge sig frit uden at røre noget;

Sørg for at der ikke er nogen margin på baghjulene.

Hvis der er fejl på en af de nævnte ovenfor, eller hvis en justering er nødvendig, skal du kontakte din forhandler for service af kørestol.

7.5 Forhjul og forgaffel

Forgaflen skal kunne flytte og dreje frit for at sikre en jævn kørsel.

Sørg for at møtrikken på forgaflen ikke er for løs eller stram. Når møtrikken er for løs, vil hjulene dreje, men turen vil være ubehagelig. Hvis møtrikken er for stram, vil stolen være svær at styre, på grund af lejerne bliver skubbet, så boldene ikke kan bevæge sig frit. Når møtrikken er korrekt på plads, vil forhjulet stoppe langsomt;

Sørg for, at forreste hjul ikke viser tegn på slid.

Hvis der er fejl på en af de nævnte ovenfor, eller hvis en justering er nødvendig, skal du kontakte din forhandler for service af kørestol.

7.6 Polstring

Det er vigtigt at kontrollere foring af din kørestol regelmæssigt.

For revner eller slidt polstring kan ikke længere støtte brugervægten og det kan skabe farlige situationer.

Kontroller tekstil belægning for huller, revner og slitage.

Kontroller polstring og sikre, at det er justeret korrekt og sikkert.

7.7 Rengøring

Det er vigtigt at rengøre din kørestol regelmæssigt.

Rengør regelmæssigt betræk, stel- og plastkomponenter på kørestolen med en mild sæbe og vand.

Brug aldrig slibende rengøringsmidler, de kan beskadige lakken.

Brug aldrig damp eller højtryksrensere.

Voks regelmæssigt lakken på stellet.

Brug aldrig opløsningsmidler, slibende voks, ætsende kemikalier eller silikone spray.

Tør kørestolen efter rengøring.

Tør også kørestolen, efter at du har været, for eksempel i en regnvej.

☛ Du kan også bruge en autoshampoo til at rengøre din kørestol, det giver et skinnende udseende

8. FEJLFINDING OG LØSNING

Din A6 High Active kørestol er kontrolleret og justeret, så du kan bruge den med det samme. Kontinuerlig brug nødvendiggør vedligeholdelse, især hvis der er ændret på de forudindstillede justeringer.

Nedenstående fejlfindingsvejledning indeholder en række almindelige problemer, der kan opstå, og byder på korrigerende handlinger for hver.

☛ Vi anbefaler brug af kun originale reservedele. Hvis du ikke bruger originale reservedele, gælder garantien ikke

Symptomer							MULIG ÅRSAG OG KORREKT LØSNING
Løshed i stolen	knirkelyde og rasken	Flagrende hjul	Kørestolen bevæger sig for tung	Træg drejning	Stolen kører mod venstre	Stolen kører mod højre	
✓			✓	✓	✓	✓	Tjek om dæktrykket er korrekt og det same på begge dæk
✓	✓	✓		✓			Tjek om alle bolte og møtrikker er spændt korrekt
		✓		✓	✓	✓	Baghjul og / eller forhjul er justeret korrekt, at begge baghjul og forhjul er monteret i identiske positioner
		✓					Kontroller om lejerne er slidte
		✓		✓	✓	✓	Kontroller at forhjulsgaffel er justeret korrekt, ellers justér

9. GARANTI

9.1 Garanti anvendelse

Sammen med din kørestol får du fabriksgaranti. Denne manual kan kun håndterer fabriksgarantien, der gives af Faaborg Rehab Technic ApS.

Denne garanti gives kun til dig som forbruger. Det er ikke beregnet til at blive anvendt kommercielt (som leje eller institutionelt brug). Garantien er begrænset til fejl på materialer og eventuelle skjulte mangler. Faaborg Rehab Technic ApS garanterer følgende komponenter på din kørestol:

KOMPONENT	Ingen	2 År	10 År
A) Side ramme , kryds			✓
B) Hjul, håndbremses, forgafler, armlæn, fodstøtte og alle komponenter der ikke er angivet herunder:		✓	
C) Polstrede komponenter som sæde, ryg polstring. Rigid arme plastdele som fodplader, belægning, gummideler, dæk og slanger	✓		

Du kan se garanti perioden på labelen under produktionsdatoen. Se kapitel 1.

9.2 Definition garanti

Din faktura er dit garantibevis, husk at gemme det omhyggeligt.

Betingelser for garanti

Garanti perioden begynder på købsdatoen. Hvis der inden for garanti perioden, sker din kørestol bliver defekt, vil den blive repareret eller udskiftet.

Men du skal have en faktura med købsdatoen, eller et bevis for købsdatoen. Garantien starter fra den dato, hvor fakturaen er sendt til køber.

Reparation og udskiftning skal udføres af en autoriseret Faaborg Rehab Technic ApS serviceværksted. For at få garantien, skal din kørestol være vedligeholdt som beskrevet i vejledning. Hvis der opstår et problem, skal du straks informere Faaborg Rehab Technic ApS. Hvis du bruger kørestolen uden for Danmark, kan du reparere din kørestol ved ethvert andet, fra fabrikken godkendt serviceværksted.

Når dele af kørestolen har behov for udskiftning eller skal erstattes inden 24 måneder efter garantidatoens start, på grund af fabriksfejl eller andre væsentlige fejl/mangler, bliver dette repareret eller udskiftet gratis, såfremt kørestolen er ved sin første ejer.

Denne garanti omfatter ikke arbejdskraft afgifter afholdt af udskiftninger

☞ Denne garanti kan ikke overføres

Udskiftes eller repareres dele falder de under samme garantibestemmelser som originale kørestolen. Slidte dele er normalt ikke garanteret, medmindre disse dele er slidte, som et direkte resultat af en original produceret defekt. Disse dele er for eksempel polstring, dæk, slanger og lignende former for reservedele.

Ovennævnte betingelserne i garantien beskriver alle kørestolsbrugere dele, som anvendes til de modeller, der købes til normale slutbrugerpriser.

Faaborg Rehab Technic ApS er ikke erstatningspligtig, hvis der skal foretages udskiftning eller reparation af kørestolen på grund af nedenstående fejl:

1. Ikke vedligeholder kørestolen og dele i henhold til fabrikantens anbefalinger, eller ikke bruger de specifikke originale dele;
2. Beskadige kørestol eller dele af uopmærksom brug, uheld eller forkert brug;
3. Indstilling af kørestolen eller dele, forskellig fra specifikationerne fra fabrikanten eller erstatninger gjort før servicetekniker er advaret.
4. Hvis produktet ikke er forsynet med en original fabrik identifikation label som beskrevet i manualen, se kapitel 1.

Kørestolen, der er beskrevet og vist i denne vejledning kan afvige fra din egen model i detaljer. Men alle anvisninger er relevante, uafhængigt af lidt forskellige detaljer. Vi forbeholder os ret til at ændre produktet i denne manual uden yderligere varsel. Alle tegninger, foranstaltninger og kapacitet vist i denne manual, er tilnærmelser og kan være lidt anderledes til din kørestols specifikationer.

Advarsel:

Faaborg Rehab Technic ApS kan ikke være ansvarlig for eventuelle deraf følgende eller individuel skade overhovedet. Mens denne manual er skabt med omhu men er ikke eksklusiv. Hvis du vil bruge kørestolen som ikke er i overensstemmelse med retningslinjerne i denne manual. Kontakt da Faaborg Rehab Technic ApS for at rådføre dig. Garantien er kun gældende i den angivne periode. Hvis der foretages justeringer på kørestolen, der har indvirkning på strukturerne i produktet, vil garantien udløbe helt. Kontakt Faaborg Rehab Technic ApS for en udvidet garanti.

10. SERVICE OG VEDLIGEHOLDELSE

10.1 Generelle vedligeholdelse instruktioner

Kørestolen har brug for periodisk vedligeholdelse. Dette er nødvendigt for en lang levetid og et optimalt bruger komfort i din kørestol. En dårligt vedligeholdt kørestol vil give flere tekniske problemer, dreje mindre fleksibelt og miste garantien.

Forebyggende vedligeholdelse er vigtig, mange af disse ting, du kan nemt gøre selv eller en ven eller et familiemedlem kan hjælpe dig. Vi fremhæver under vedligeholdelse det du selv kan gøre.

Hver uge	Check dæktryk;
Hver måned	Check foldbarheden af kørestol og Quick release på baghjul; Check polstring for slid og revner; Check hjul bevægelser for og bag (dreje evne); Check at bremserne fungerer korrekt;
Hver 3 måned	Check alle bolte, skruer og møtrikker og spænd efter hvis nødvendig; Check alle eger for spænding; Check dækkenes slidbane for slid/dybde.

 I kapitel 7 vil du også finde nyttig information om vedligeholdelse

Vi anbefaler, derudover du lader din kørestol kontrolleres 1 gang om året af en autoriseret forhandler. Sørg for at din forhandler kontrollerer det nævnte i punkt 10.2

10.2 Service checkliste

For optimal levetid af din kørestol, skal den regelmæssigt vedligeholdes af en autoriseret forhandler.

K = Kontrol S = Smøring U = Udskiftning

Service interval:	Service Skema								
	1	2	3	4	5	6	7	8	9
Service nummer									
Hjul									
Dæk									
Håndtag									
Forgafler:									
Bremser:									
Fodstøtte:									
Ramme									
Armlæn:									
lak / maling / krom									
Sæde:									
Polstring:									
Alle samlinger									
Smøring af bevægelige dele									
Kontrolleret af (initialer)									
Inspektion dato									

Service stempel

1	2	3	4	5
6	7	8	9	10

I praksis burde intensitet variere meget fra person til person. Det kan derfor godt være, at i dit tilfælde, kræver kørestolen service mindre end en gang om året. Men da det er så forskelligt fra person til person, anbefaler vi 1 gang om året.