

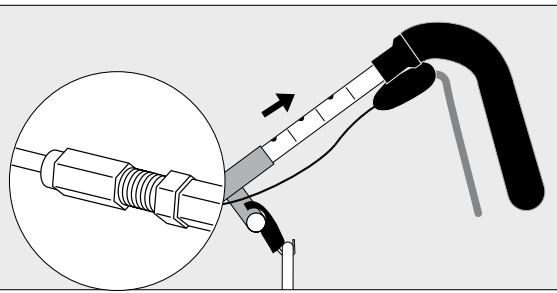

Let's Go

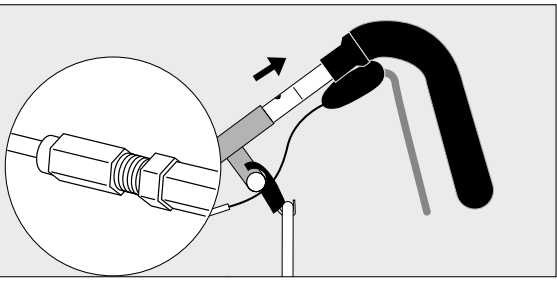
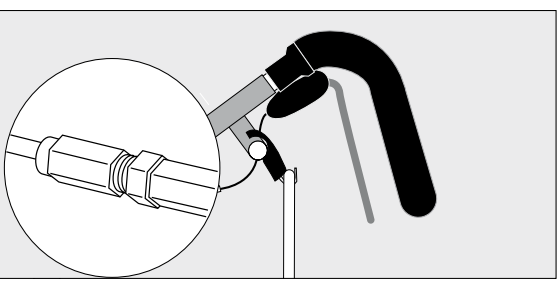
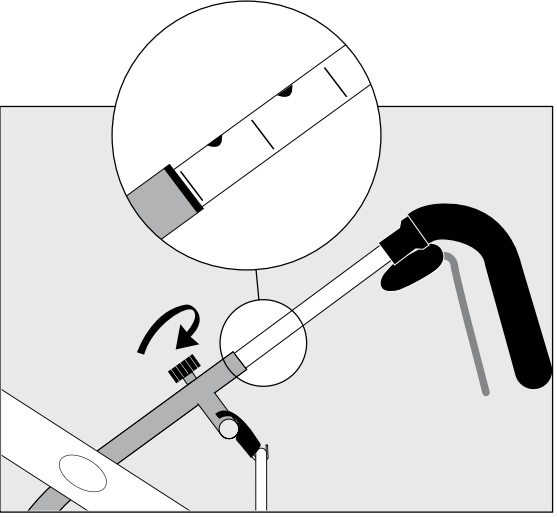
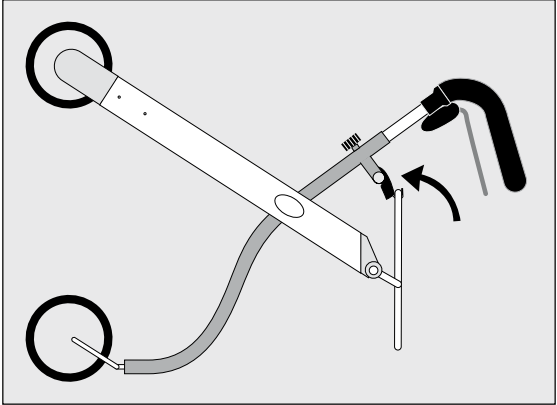
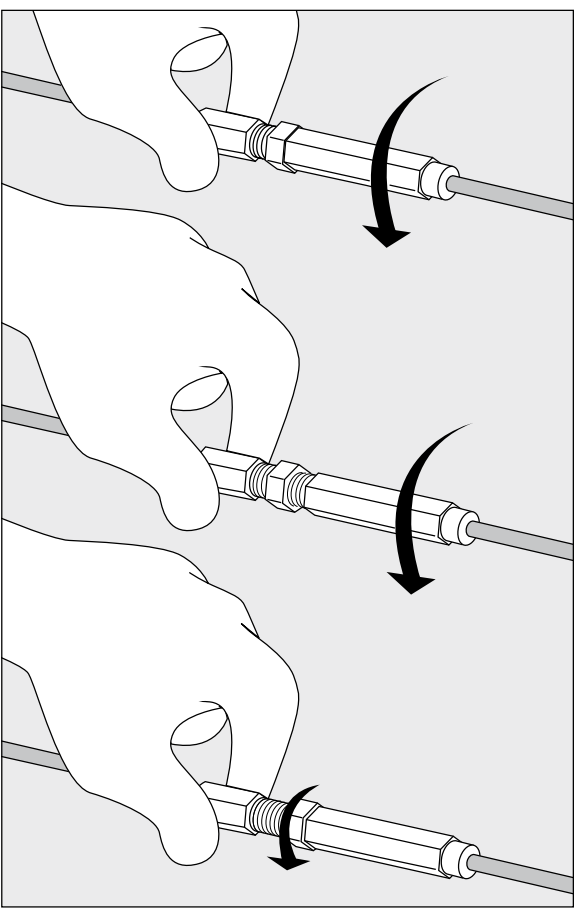
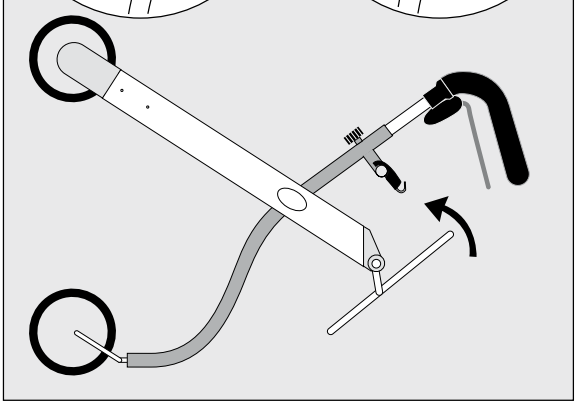
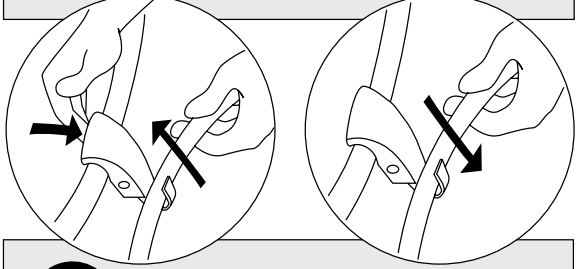
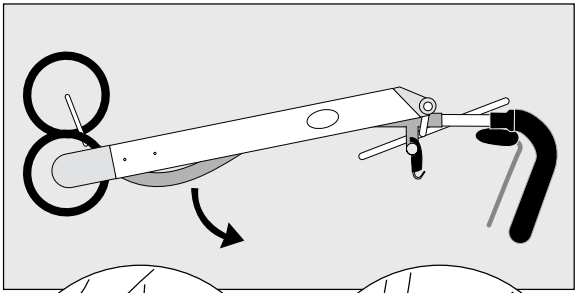

1.

2.

3.

4.

2

3

### Let'sGo indendørsrollator

Til Lykke med din nye indendørsrollator, som vil gøre dagligdagen lettere og mere bekvem.

Det anbefales, at du læser brugsanvisningen, inden rollatoren tages i brug.

Rollatoren er til indendørs brug. Den kan anvendes som et lille anretterbord, når man sidder i en sofa eller på en stol, eller den kan placeres foran dig, når du skal spise eller drikke din kaffe. Glem ikke at aktivere parkeringsbremsen – position 3 på billedet til højre. Se billed 3 i denne brugsanvisning.

Når du kører over dørtrin, skal du være opmærksom på, at de ting, du har placeret på bakken, ikke vælter. Undgå at stille glas/kopper med varm væske på bakken, når du kører over dørtrin.

Bakken er designet til at bære lettere ting så som tallerkner, kopper, termokander osv. Anbring ikke tunge genstande på bakken.

Rollatoren er ikke beregnet til at sidde på. Den er designet til at bære serveringsbakken og stofkurven. Stofkurven kan bruges til lette ting så som frugt, garmøgler, blade/avisser mm.

### Velgeholdelse

Rengør rollatoren og bakken med vand og lidt sifto.

### Garanti

Garanti i henhold til købeloven.

### Klargøring af rollatoren

(se billederne side 2)

1. Rejs rollatoren i opret stand. Fold forhjulene ud ved at føre dem fremad.
2. Før bakkeholderen ned i krogen.

3. Lås bakkeholderen i krogen.
4. Løsgør de to højdejusterings-skruer og juster håndtaget til den rigtige højde.

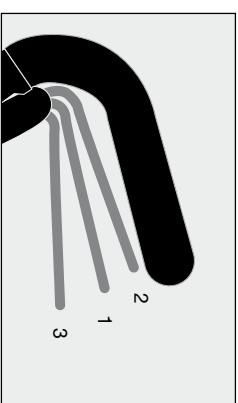

### Bremsefunktioner

1. I position 1 kører rollatoren frit.
2. Brems rollatoren ved at trække bremsen op i position 2.
3. Tryk bremsen i position 3 for at parkere rollatoren.

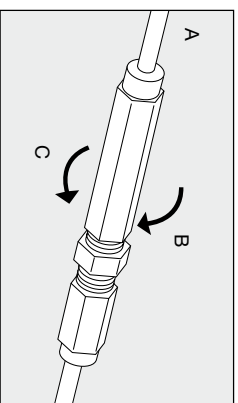

### Bremsejustering

1. Bremserne kan justeres ved at skrue på wiren (A)
2. Bremserne kan strammes ved at dreje på justeringskruen (b-c)

### Teknisk data

Rollatoren er testet i henhold til ISO 11199-2 med en maximum brugervægt på 100 kg.  
Max. bredde: 54 cm  
Vægt: 6,5 kg  
Højdejustering: 83 – 94 cm  
Belastning på bakken: max 5, kg  
Belastning i kurven: max 3, kg



### Let'sGo gönguborðið

Til hamingju með nýja Let'sGo gönguborðið sem vonandi mun veita þér stuðning heima við.

Það er mikilvægt að lesa leiðbeiningarnar áður en farið er að nota gönguborðið.

Gönguborðið hjálpar þér að ganga og að hreyfa þig innandyra. Með því að setja bremsuna á er hægt að nota gönguborðið sem lititð hiðarborð þegar þú situr í sófa eða hægingdastól, eða sem borð þegar þú borðar eða drekkur. Staða 3 á myndinni hér til hægri.

Farið varlega þegar farið er yfir broskulda og varist að hlutir sem eru á bakkannum dættu ekki af.

Varist að hafa heitan vökva í opnum ílátum.

Bakkinn er einungis hannaður til að bera litla og léttu hluti, svo sem diska og bolla.

Gönguborðið er ekki hönnuð til að setjast á. Gönguborðið ber einungis tau-pokann og bakkann. Tauþokinn er tilvalinn fyrir hitabúsa, ávexti og álka hluti.

### Þrif

Þrifa skal gönguborðið með rakri tusku og örflitð af mildri sápu ef þörf krefur.

### Ábyrgð

Eins árs ábyrgð gildir frá kaupdegi. Undanþegin ábyrgð eru slithlutir eins og vírar og hjól.

### Gönguborð opnað

(Sjá myndir á bis. 2)

1. Gönguborð í lokaðri stöðu. Opnið grindina með því að færa framhjólin fram.
2. Krækið litlu krækjumni í hringinn sem stýður bakkann.

3. Athugið að krækjan smellist.
4. Losið um skrufurnar til að hækka eða lækka handfangið og festið svo.

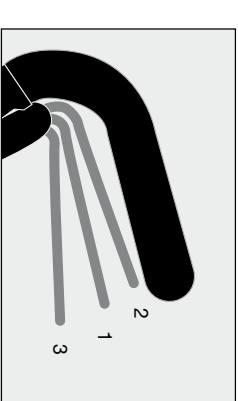

### Bremsur

1. Í stöðu 1 er bremsan ekki á.
2. Til að bremsa togðið bremsuhandfangið að í stöðu 2.
3. Til að festa í bremsu ýtið bremsuhandfangi niður í stöðu 3.

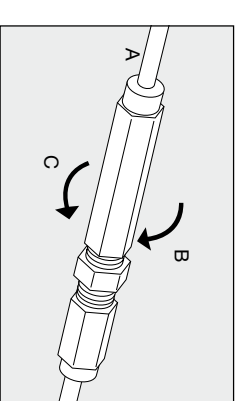

### Stilling á bremsu

1. Bremsan er stillt með stilliskrúfu A.
2. Strekkið vírin með því að halda B og snúa C.

### Tæknilegar upplýsingar

Þyngdartakmörkun samræmd samkvæmt stöðli ISO 11199-2  
Breidd: 54 cm.  
Þyngd: 6,5 kg.  
Handfang stílanlegt úr 83 í 94 cm.  
Bakki þolir að hámarki 5 kg.  
Taukarfa þolir að hámarki 3 kg.



## Let'sGo Inomhusrullator.

Vi gratulerar er till att ha köpt den nya inomhusrullatorn som kommer att göra livet lite lättare, behagligare och säkrare.

För att göra det lättare för er att bli bekant med rullatorn är det viktigt att ni studerar denna bruksanvisning.

Rullatorn hjälper er att gå och röra er inomhus. Den kan användas som ett litet sidobord då ni sitter i en soffa eller fåtölj, eller den kan placeras rakt framför och användas som ett litet bord att äta eller dricka kaffe vid. Glöm inte att koppla in parkeringsbromsen – läge 3 på illustrationen till höger. Se bild på sidan 3.

Rullatorn kan placeras bredvid sängen med parkeringsbromsen tillslagen och användas som stöd då man stiger ur sängen.

Var försiktig vid passage av trösklar så att föremålen som placerats på brickan inte faller omkull. Undvik heta vätskor i öppna kärl.

Brickan är utformad endast för att bära lätta föremål som en tallrik, en kaffekopp, en vattenkanna, etc. Flytta inte större föremål som stora lädor, möbler eller liknande.

Rullatorn är inte avsedd att sitta på. Den är utformad endast för att bära brickan och den speciella tygkorgen som finns som tillbehör. Korgen är avsedd för lättare föremål som frukt, gearn, termosflaska eller liknande.

**Skötsel:** Rengör rullatorn och brickan med vatten och lite diskmedel.

### Garanti:

Vi ger ett års garanti. Garantin omfattar inte slidadeelar som vajrar och hjul.

### Hur rullatorn fälls ut:

(Se bilderna på sidan 2)

1. Rullatorn står. Fäll ut framhjulen genom att föra benen framåt.
2. Låt bricksstödsringen glida in i kroken bakifrån.
3. Se till att krokåset fjäderar upp och låser i rätt läge.
4. Lösgör de två justeringsrattarna. Justera handtagshöjden och dra åt rattarna.

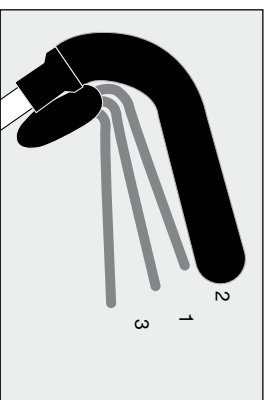

### Bromsfunktioner.

1. Läge 1 rullar rullatorn fritt.
2. För att bromsa för upp handtaget till läge 2.
3. För parkeringsbroms för ner handtaget till läge 3.

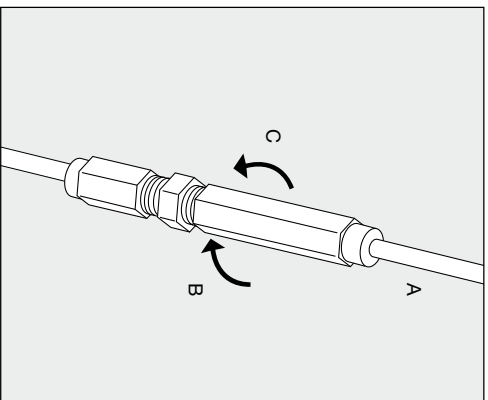

### Justering av broms.

1. Bromsarna justeras med skruvnipeeln på bromsvajern (A).
2. För att reglera vajerspänningen vrider man nipeeln runt (vid B – C).

### Tekniska data:

Testad enligt ISO 11199-2 för en maximal användarvikt på 100 kg.  
Max. bredd 54 cm.  
Vikt 6,5 kg.  
Handtagshöjden inställbar från 83 till 94 cm.  
Last på brickan max 5 kg.  
Last i korgen max 3 kg.



## Let's go kävelyteline sisäkäyttöön.

Onnittelemme Teitä uuden sisäkäyttöön tarkoitettuna kävelytelineen hankinnasta. Kävelyteline helpottaa arkipäivän askareissa ja on mukava sekä turvallinen käyttää.

Helppotaaksesi uuteen kävelytelineeseen tutustumista on tärkeää, että perehdyt näihin käyttö-ohjeisiin.

Tämä kävelyteline on tarkoitettu käytettäväksi sisätiloissa. Voit käyttää sitä pienenä sivupöytänä, kun istut sohvalla tai nojatuolissa, tai käyttää sitä edessäsäsi pöytänä syödessäsäsi tai juodessasi. Muista lukita jarrut – asento 3 vierseissä kuvassa.

Kun ylität kynnyksen, ole varovainen, ettei tarjottimelle asettamasi tavarat putoa. Vältä kuumien juomien kuljettamista avonaisissa astioissa.

Tarjotin on tarkoitettu kevyiden ja pienten esineiden kuten esim. lautasen, kahvikupin ja kastelukannun kuljettamiseen. Älä kuljeta tarjottimella painavia esineitä kuten isoja laatikkoita, huonekaluja yms.

Kävelytelineen tarjottimen kehys ei ole tarkoitettu istumista varten. Se on tarkoitettu tarjottimen ja lisävarusteena toimitettavan kangasmateriaalista valmistetun korin kuljettamiseen. Kangaskori on tarkoitettu kevyiden esineiden kuten hedelmien, lankojen, termospullon ja yms. kuljettamiseen.

**Puhdistusohjeet:** Pyyhi kävelyteline ja tarjotin medolla yleispuhdistusaineliuoksella.

### Takuu:

Tuotteella on 1 vuoden takuu. Takuu ei koske kuluvia osia kuten vajeria ja pyöriä.

### Kävelytelineen käyttöönotto.

(Kts kuvat sivulla 2)

1. Kävelyteline kokoon taitettuna. Taita etupyörien kehystä eteenpäin.
2. Anna tarjottina tukevan kehysrenkaan liukua takaosan koukkuun.
3. Varmista, että koukun lukko napsauttaa ja lukittuu paikalleen.
4. Säädä käsikäyvät sopivalle korkeudelle ja kiristä sorinruuvit.

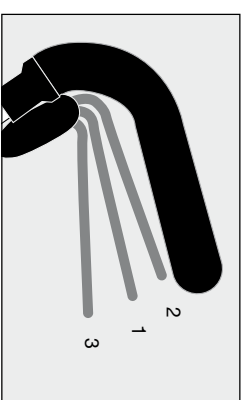

### Jarrujen toiminta.

1. Aasennossa 1 kävelyteline liikkuu vapaasti.
2. Jarrutusta varten vedetään käsikärvästä (asento 2)
3. Pysäköintijarru painetaan kahvasta alaspäin (asento 3)

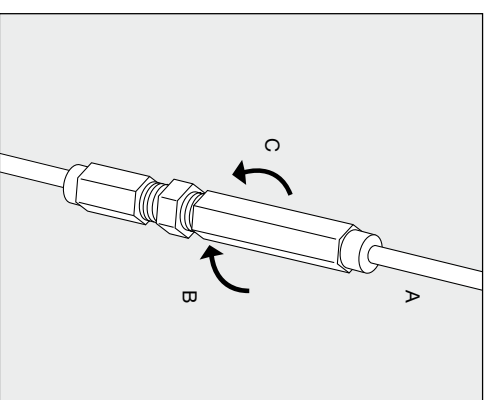

### Jarrujen säätö.

1. Jarrut säädetään vajerissa olevan säätöruuvilla (A)
2. Vajerin kireyden säätö tapahtuu kääntämällä säätöruuvia (B-C)

### Tekniset tiedot

Tuote on testattu ISO 11199-2 mukaan, käyttäjän painoraja 100 kg  
Kokonaisvevyys 54 cm  
Omapaino 6,5 kg  
Työntökärvän korkeussäätö 83 – 94 cm  
Maksimi kuorman paino  
tarjottimella 5 kg  
Maksimi kuorman paino kangaskorisssa 3 kg



# Let's Go Out





Trust Care, Citadellsvägen 23, SE 211 18 Malmö, Sweden.  
info@trustcare.se www.trustcare.se