

WIN  CARE

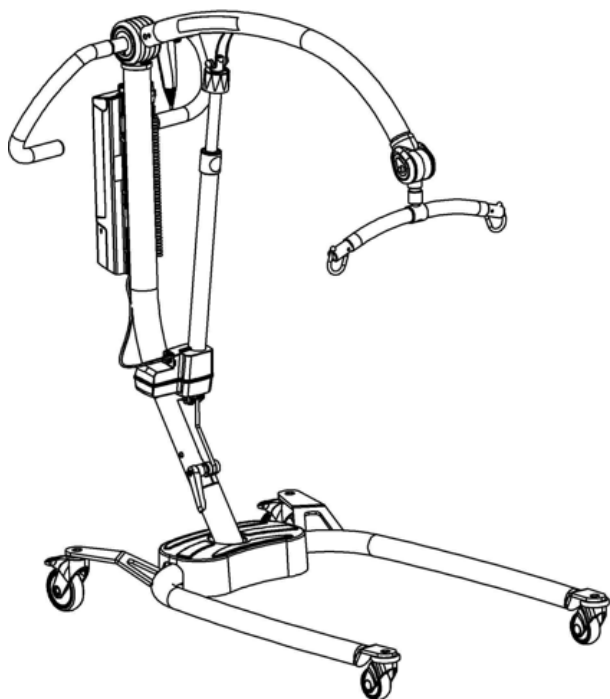

Solar 185

Personløfter

Brugermanual

Vigtig information!

Læs brugermanual grundigt igennem inden Solar 185 tages i brug.

Brugermanualen er henvendt til plejepersonale og andre brugere, samt teknisk personale i forbindelse med service og vedligehold af Solar 185.



Scan QR-koden for yderligere information

Date: 01-02-2022

Version 01

Indhold

1. Formål og anvendelse.....	3
1.1 Formål	3
1.2 Sikkerhedsinstruktioner	3
1.3 Tjek inden brug.....	4
1.4 Terminologi	4
1.5 Udpakning	5
1.6 Monteringsinstruktion	5
1.7 Løfteåg og løftesejl.....	6
2. Funktioner	7
2.1 Piktogrammer og funktioner - Styreboks	7
2.2 Piktogrammer og funktioner - Håndbetjening	8
2.3 Sikkerhedsfunktioner	8
2.4 Opladning	9
2.5 Transport.....	9
3. Anvendelse	9
3.1 Brugen af personløfteren.....	9
3.2 Brugen af styreboksen.....	10
4. Vedligeholdelse.....	10
4.1 Rengøring	10
4.2 Opbevaring	10
4.3 Særlige miljøer	10
5. Eftersyn, service værktøj og fejlfinding	11
5.1 Årlige eftersyn	11
5.2 Fejlfinding.....	11
6. Tekniske data og dimensioner	12
6.1 Tekniske specifikationer.....	12
6.2 Dimensioner	13
7. Miljø og kvalitet.....	14
7.1 Bortskaffelse.....	14
7.2 Batteri	14
7.3 Kvalitetsgodkendelser	14
7.4 Symboler og forkortelser	14
8. Tilbehør.....	15

1. FORMÅL OG ANVENDELSE

1.1 Formål

Solar 185 er en mobil personløfter, der anvendes til forflytning af mennesker på institutioner, såsom plejehjem, hospitaler, aktivitetscentre samt i private hjem. Solar 185 kan blandt andet anvendes til forflytninger fra seng til stol/kørestol, fra kørestol til hvilestol og fra stol til toilet m.fl.

Solar er godkendt til forflytninger med en maksimal last på 185 kg.

Anvendelse af Solar kræver følgende:

- Personalet har modtaget instruktion i anvendelsen af personløfteren.
- Personløfteren er samlet korrekt ifølge instruktionerne i denne brugervejledning.
- Brug ALDRIG personløfteren til andet end det, der er beskrevet i denne brugervejledning.
- Personer der forflyttes må ikke klemmes eller trykkes i forflytningssituationen.
- Personløfteren er udviklet til brug med Winnicare Nordic løftesejl, samt andre sejlprodukter godkendt af Winnicare Nordic. Se Winnicare Nordics brugermanual for sejl for specifikke informationer om hvilke type sejl der kan anvendes.
- Personløfteren skal opbevares ved normal indendørs temperatur (+2 – +40°C) og ved normal luftfugtighed (40-90%).

1.2 Sikkerhedsinstruktioner



Vigtig – Advarsel!

Denne brugervejledning skal læses grundigt før personløfteren tages i brug.

- Alle dele skal være korrekt monteret i henhold til denne vejledning.
- Der må ikke være tegn på slitage på personløfteren eller løftesejlet.
- Påbegynd ALDRIG forflytningen, såfremt der er mistanke om en defekt (unormale lyde, løse beslag mm.). I sådanne tilfælde skal løfteren tages ud af drift og Winnicare Nordic kontaktes.
- Løftekapaciteten er 185 kg. Denne må ALDRIG overskrides. Når Solar anvendes i forbindelse med andre komponenter f.eks. sejl er det altid den komponent, der har den laveste vægtgrænse, som sætter grænsen for den maksimale forflytningsvægt.
- Det skal sikres, at hverken hjælpere/plejere eller patienter/brugere kan komme til skade under forflytningen.
- Løft aldrig højere end nødvendigt i den aktuelle løftesituation.
- Sørg for, at hverken plejere/hjælpere eller patienter/brugere kan komme til skade under løft.
- Se afsnit 5.1 (årligt eftersyn) for yderligere information.

1.3 Tjek inden brug

Hjælperen/brugeren er ansvarlig for at sikre, at en daglig kontrol udføres før personløfteren og tilbehør anvendes, samt følgende:

- Kontroller at personløfteren er komplet og at ingen dele mangler.
- Kontroller personløfteren for tegn på rust, slitage eller andre defekter. Såfremt der er sådanne tegn, må personløfteren ikke anvendes.
- Kontroller om funktionerne op/ned og om benspredningen virker på både styreboksen og håndbetjeningen. Hvis der under kontrollen eller brugen af personløfteren høres mislyde, må denne ikke anvendes, før den er blevet tjekket af kvalificeret fagpersonale.
- Løftesejl og især løftestropperne kontrolleres for slid eller beskadigelser. Såfremt der konstateres en defekt, må sejlet ikke anvendes.
- Ved tvivl vedrørende brugen af personløfteren eller løftesejlene skal WinnCare Nordic kontaktes for råd og vejledning.

1.4 Terminologi

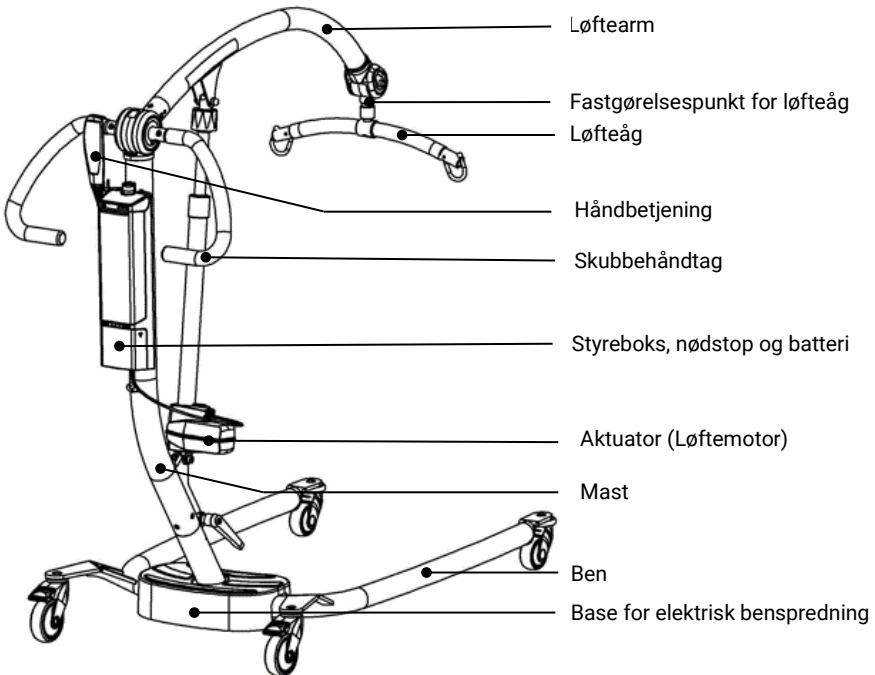

Fig. 1.4

1.5 Udpakning

Ved udpakningen tjekkes, at alle dele er til stede og ubeskadiget. Hvis der er mistanke om beskadigelse eller mangler, kontakt venligst deres forhandler eller WinnCare Nordic.

Det anbefales, at emballagen opbevares såfremt løfteren skal bruges andre steder eller i tilfælde af returnering ved reparation eller årligt serviceeftersyn.

Kassens indhold:

1. Ben med base for benspredning
2. Mast og løftearm med løfteåg
3. Aktuator (løftemotor)
4. Håndbetjening
5. Styreboks
6. Håndtag
7. Batteri
8. Værktøj (Unbrakonøgle og fastnøgle)
9. Brugervejledning

1.6 Monteringsinstruktion

Følg denne monteringsinstruktion trin for trin:

1. Placer bendelen på gulvet og brems hjulene. (Fig. 1.6A)
2. Monter masten/løftearm med bendelen og fastspænd delene med håndskruen (Fig 1.6B + 1.6C)

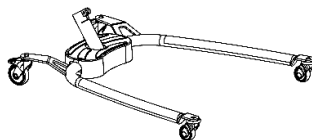

Fig. 1.6A

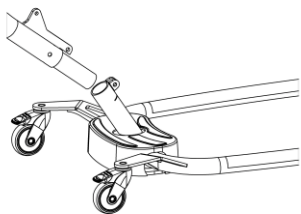

Fig. 1.6B

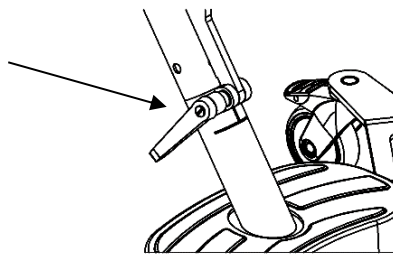

Fig. 1.6C

3. Monter aktuator på løftearmen. Brug unbrakonøglen og fastnøglen til at fastspænde boltene og møtrikken (Fig. 1.6D). Påsæt pyntemuffen på møtrikken.

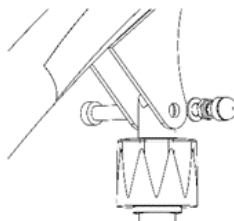

Fig. 1.6D

4. Monter håndtagene på masten ved at skrue skrueene i med en unbrakonøgle (Fig. 1.6E)

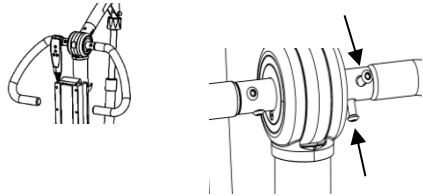

Fig. 1.6E

5. Før første gang brug og efter hver service skal kontrolboksen nulstilles. Tryk op/ned-knapperne samtidigt på håndbetjeningen (fig. 1.6G). Se afsnit 3.1 – Brug af kontrolboksen.

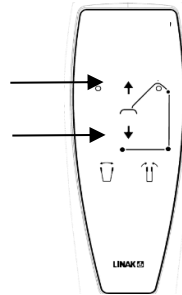

Fig. 1.6F

6. Isæt løfteåg. Drej fastgørelsespunktet så det peger opad, isæt løfteåget og roterer 90° med uret mens løfteåget trykkes imod låsefunktionen af fastgørelsespunktet (fig.1.6H).

Note: Der skal holdes imod for at kunne aktivere bajonetten. Hvis løfteåget ikke forbliver i fastgørelsespunktet, bliver der ikke trykket hårdt nok.

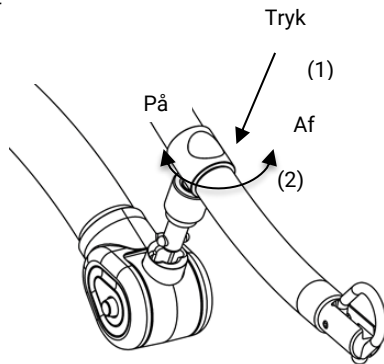

Fig. 1.6F

1.7 Løfteåg og løftesejl

Personløfteren er udstyret med et løfteåg, der er udviklet til WinnCare Nordics løftesejl. WinnCare Nordics løftesejl har 4-6 løftestropper og er designet til løftekroge større end 8mm. Såfremt der anvendes sejl af ikke godkendt fabrikat fraskriver WinnCare Nordic sig ansvar for fejl og ulykker.

WinnCare Nordic bistår gerne med valg af sejl og afholder kurser i forflytning og korrekt brug af sejl.

Ophængning af sejl på WinnCare Nordic løfteåg

WinnCare Nordic fraskriver sig ethvert ansvar såfremt løftesejlet ikke anvendes korrekt. Det er altid hjælperen, der skal sikre at sejlet passer til behovet og er korrekt monteret.

(1) Hygiejnisk set kan krogen åbnes/lukkes uden at hænder rører kroge, bare placer slyngestroppen rundt om kroge og træk remmen mod dig selv (Fig. 1.7A)

(2) Sejlstroppen føres ind over kroge i den åbne position (Fig. 1.7B).

(3) Stropperne trækkes ned således at kroge lukker (Fig. 1.7C).

Løftekrogens konstruktion gør at brugerens vægt automatisk vil holde kroge i lukket position.

For at frigøre sejlet ved endt forflytning skal løftestropperne blot trækkes op således at kroge åbner sig igen.



Fig. 1.7A

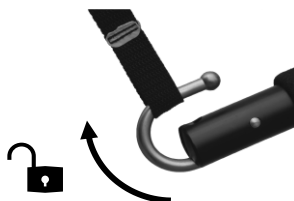

Fig. 1.7A

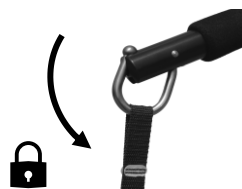
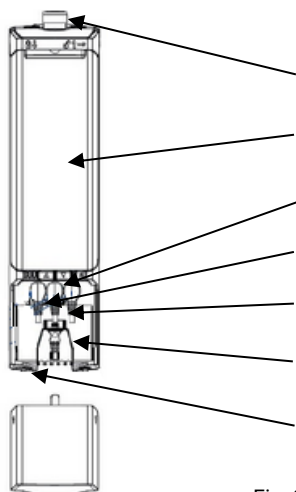

Fig. 1.7C

Note: Klemningsfare – sikre at plejer/brugerens fingre ikke kan komme i klemme.

2. FUNKTIONER

2.1 Piktogrammer og funktioner – Styreboks



Nødstop – (se afsnit 2.3)

Batteri

Løft op/ned og LED indikator (Fig. 2.1A)

Tilslutning af elektrisk benspred

Tilslutning af løftemotor

Tilslutning af håndbetjening

Tilslutning af strømforsyningen

Fig. 2.1A

LED Indikator	LED 1 2 3	4	5	
Indikator lyser	LED status	Beskrivelse	Buzzer	
LED 1-2-3	Lyser grønt	Batteri helt opladet		
LED 1-2	Lyser grønt	Batteri 50%		
LED 1	Lyser grønt	Lavt batteri	Et bip ved opstart	
LED 1	Skifter til gul og blinker	To lift tilbage	Bipper konstant ved brug	
LED 4-5	Lyser gult	Nødstop aktiveret		
Led 5	Blinker langsomt	Overbelastet (Ikke klar igen før efter 10 sek.)		
Led 4	Lyser gult	Service skal udføres		

Fig. 2.1A

2.2 Piktogrammer og funktioner - Håndbetjening



Op/ned – Løftearmen bevæger sig op eller ned

Ben spred ind/ud – Tryk →← for at samle benene.
Tryk ↔ for at sprede benene.

2.3 Sikkerhedsfunktioner

Nødstop:

Denne funktion anvendes kun i nødsituationer.

Aktiveres nødstopsknappen stopper alle funktioner. Nødstoppet kan deaktiveres ved at dreje knappen mod højre. (Fig. 2.3A)

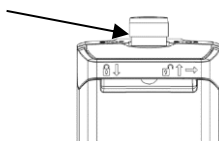

Fig. 2.3A

Nød-nedfir:

Denne funktion må kun anvendes i en nødsituation, hvor det er nødvendigt at sænke en patient sikkert.

Nød-nedfir er placeret på løfteaktuatoren og aktiveres ved at dreje den røde knap med uret, og løftearmen sænkes derefter. (Fig. 2.3B).

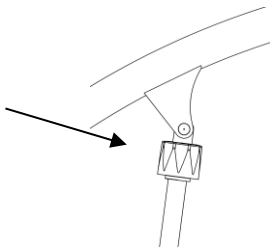

Fig. 2.3B

2.4 Opladning

Personløfteren er udstyret med et batteri, der kræver regelmæssig opladning. Winnocare Nordic anbefaler, at personløfteren stilles til opladning efter endt brug eller hver nat. Løfteren kan oplades direkte fra en stikkontakt.

På Kontrolboksen er der vist 3 batterier, der indikerer hvor meget strøm der er på batteriet. (Fig. 2.1B)

Advarsel! – Hvis lavt batteriniveau. Skal batteriet straks sættes til opladning. I sådan situation skal batteriet forblive tilsluttet opladeren i 24 timer.

Note: Løfteren kan ikke oplades for meget.

Ladning direkte fra en stikkontakt:

- 1) Tag stikket på siden af styreboksen og sæt det i stikkontakten.
- 2) Ledningen fra lader til stikkontakten skal hænge løst.
- 3) Dioden på styreboksen lyser gult mens den oplades.

Note: Personløfteren kan ikke bruges under opladning.

Note: Sæt strømstik i beslaget inden personløfteren anvendes.

Batteriet kan også oplades fra eksterne vægoplader (se listen over tilbehør). Batteriet udtages af liften, og anbringes i oplader.

2.5 Transport

Personløfteren transporteres sikrest ved at anvende den originale emballage, hvor der er printet informationer for at sikre den mest skånsomme fragt af produktet.

3. ANVENDELSE

3.1 Brugen af personløfteren

Personløfteren er klar til brug såfremt alle monteringsinstruktioner er blevet fulgt.

Betjening af personløfteren ved drejning

Når personløfteren skal drejes med bruger, er det vigtig, at medhjælperen drejer ergonomisk korrekt rundt. Det kan være en hjælp at bremse det ene hjul, hvortil der drejes.

3.2 Brugen af styreboksen

Kontrolboksen holder styr på en række forskellige data, f.eks.:

- Servicetællere
- Batteritilstand
- Oplysninger om overbelastning
- Rapporter om servicebesøg
- Systemfejl
- SW nummer
- ID

Standard OneConnect™ til Mobiltelefon kan downloads til alle Smartphones.

For yderligere support kontakt WinnCare Nordic eller din lokale forhandler.

Hver 12 måned eller 8000 løftecyklusser, vil service-LED'en på kontrolboksen informere brugeren om, at den årlige servicekontrol skal udføres. Se kapitel 5.1 for en komplet servicetjekliste.

Mere information om OneConnect™ findes på LINAK's hjemmeside.

Note: Første gang produktet tages i brug og efter hver servicekontrol (serviceinterval 365 dage) skal serviceindikator nulstilles ved at holde op/ned-knapperne samtidigt på håndbetjening. Afvent en Bilyd fra kontrolboksen, før du slipper knapperne igen.

4. VEDLIGEHOLDELSE

4.1 Rengøring

Personløfteren rengøres med en let fugtig klud eventuelt tilsat almindelige rengøringsmidler. Liften kan eventuel overbruses ved rengøring. Kemikalier og andre stærke rengøringsmidler må ikke anvendes. Det anbefales at personløfteren rengøres efter hvert brug for at undgå smittefare. Personløfteren kan desinficeres med sprit.

4.2 Opbevaring

Personløfteren skal opbevares i tørre omgivelser med en relativ luftfugtighed, der ikke overstiger 90%. Såfremt personløfteren ikke skal bruges i længere tid og sættes til opbevaring, bør batteriet oplades helt og nødstopknappen aktiveres for at spare på batteriet. Det anbefales at oplade batteriet hver 6 måned.

4.3 Særlige miljøer

Personløfteren er ikke beregnet til brug i aggressive miljøer.

5. EFTERSYN, SERVICE VÆRKTØJ OG FEJLFINDING

5.1 Årlige eftersyn

Producenten Winncare Nordic foreskriver, at en kvalificeret og autoriseret person skal udføre eftersyn af personløfteren mindst en gang om året. Denne årlige eftersyn anbefales ligeledes af standarden EN/ISO 10535:2007. Det er kunden, der skal sikre, at den årlige eftersyn udføres.

Planlagt vedligeholdelse og udskiftning af dele, skal altid udføres af autoriserede personer, som er godkendt af Winncare Nordic.

Note: Der må kun anvendes originale reservedele fra Winncare Nordic. Hvis der ikke anvendes originale reservedele, bortfalder garantien og produktansvar.

Kontakt venligst lokale forhandler for at få rådgivning om servicevirksomheder.

Lokal forhandler kan også findes på Winncare Nordics hjemmeside: www.Winncare.com

Følgende punkter skal kontrolleres ved den årlige eftersyn:

- **Benspredning:** Aktuatorens kører begge veje uden unormale lyde.
- **Kabler:** Intakt og uden tegn på brud.
- **Løfteåg:** Fastgørelsespunkter er intakte og sikkert monteret. PU-skum intakt.
- **Nødstop:** Virker og slipper igen.
- **Løftemekanisme:** Aktuatorens kører begge veje. Aktuatorens er monteret korrekt. Løfter fra bund til top med max SWL 185 kg.
- **Håndkontrol:** Alle funktioner fungerer som angivet i brugervejledningen.
- **Kontrolboks og batteri:** Korrekt monteret. Ingen synlige defekter.
- **Hjul:** Hjul og bremses virker. Forsvarligt fastgjort.
- **Ramme og svejsninger:** Skal kontrolleres for visuelle tegn på revner, rust eller deformationer.
- **Håndtag:** Fast og uden slør.

Garanti - Se salgs- og leveringsbetingelser for garantioplysninger på www.Winncare.com

5.2 Fejlfinding

Fejl:

Løfteren reagerer ikke når håndbetjenings OP/NED taster aktiveres.	Mulig årsag	Nødstoppet er aktiveret (se afsnit 2.1).
	Løsning:	Deaktiver nødstoppet (se afsnit 2.3).
	Mulig årsag:	Defekt håndbetjening.
	Løsning:	Prøv evt. en anden håndbetjening eller rekvirer en ny hos Winncare Nordic.
	Mulig årsag:	Batterierne er flade.
	Løsning:	Batteriet oplades (se afsnit 2.4).

Fejl:

Nogle funktioner virker, mens andre ikke gør det.	Mulig årsag:	Fejl i styreboksen (se afsnit 2.1).
	Løsning:	Udskift styreboksen.
	Mulig årsag:	Defekt håndbetjening.
	Løsning:	Prøv evt. en anden håndbetjening eller rekvirer en ny hos forhandleren.
	Mulig årsag:	Fejl i det elektriske kredsløb
	Løsning:	Kontroller ledninger

Fejl:

Løftmotoren støjer eller vibrerer på en afvigende måde.	Mulig årsag: Løsning:	Løftmotoren er defekt. Udskift løftmotoren.
---	--------------------------	--

Fejl:

Lader ikke.	Mulig årsag: Løsning:	Lader ikke tilsluttet stikkontakten. Tilslut lader.
	Mulig årsag: Løsning:	Defekt styreboks. Prøv evt. en anden styreboks. Rekvirer en ny hos WinnCare Nordic eller forhandleren.
	Mulig årsag: Løsning:	Defekt batteri. Udskift batteriet.

6. TEKNISKE DATA OG DIMENSIONER

6.1 Tekniske specifikationer

Løfte egenskaber:

Max kapacitet:	185 kg
Løfteinterval:	40-60 med 80 kg / 0.5 m løft
Intermittens:	10% max. 2 min/18 min
Manuel nødfir:	Ja
Elektrisk nødfir:	Ja

Elektriske detaljer:

Strømforsyning (Input):	100-240 VAC 50/60 Hz, max 0.4 A
Spænding (output):	24V ---
Styreboks (Output):	250 VA
Batteri kapacitet:	2.9Ah

IP-klasse:	IPx6
------------	------

Støj:

Lydeffektniveauet (L_{wa}) ved løfte/sænke uden last er 48dB(A)
Lydeffektniveauet (L_{wa}) ved løfte/sænke med max. last er 52dB(A)

Materiale:

Pulverlakeret stål, rustfri stål. ABS, PU.

6.2 Dimensioner

1. Højeste løftepunkt
2. Midterste løftepunkt
3. Nederste løftepunkt

a) Max. højde af CSP*	1980 mm
b) Min. højde af CSP*	680 mm
c) Liftens løftehøjde	1300 mm
d) Min. afstand til CSP* højeste punkt	530 mm
e) Min. afstand til CSP* midterste punkt	180 mm
f) Min. afstand til CSP* nederste punkt:	360 mm
g) Max. afstand på 600 mm (referencehøjde):	580 mm
h) Max. afstand fra basen	600 mm
i) Afstand fra base med benspredning til 700 mm	180 mm
j) Top ben	120 mm
k) Gulv til ben	50 mm
l) Min. indvendig bredde	550 mm
m) Max. indvendig bredde	920 mm
n) indvendig bredde max afstand	890 mm
Vendediameter	1430 mm
* centralt ophængspunkt	

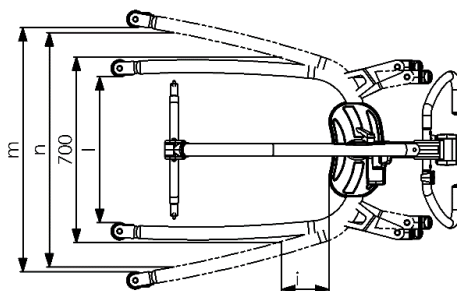
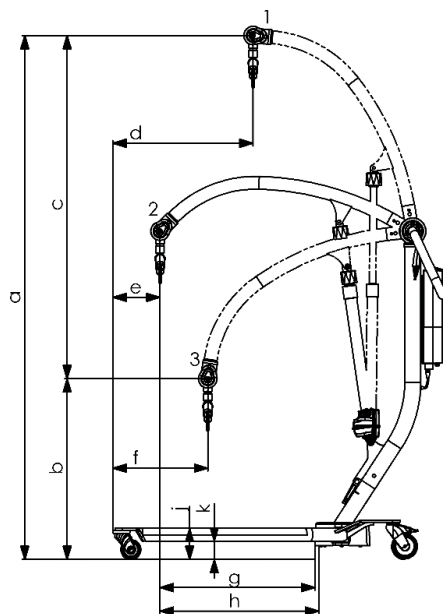

Vægt:

Totalvægt:	45.0 kg
Mast inkl. batteri:	20.2 kg
Base/legs:	24.8 kg

Note: Total vægt er uden løfteåg.

7. MILJØ OG KVALITET

Solar 185 har en forventet levetid på mindst 10 år forudsat, at de foreskrevne serviceeftersyn er overholdt og de almindelige vedligeholdelsesvejledninger er blevet fulgt.

7.1 Bortskaffelse

Bortskaffelse af personløfteren kan ske ved at returnere produktet til WinnCare Nordic, således at de enkelte dele bliver forsvarligt bortskaffet eller genanvendt.

Der er enkelt dele der indeholder aluminium, blybatterier, elektriske komponenter, ABS-plastmaterialer, stål og er miljøskadelige hvis disse ikke bortskaffes forsvarligt.

7.2 Batteri

Personløfteren er udstyret med et batteri, som efter endt levetid kan returnere til WinnCare Nordic eller til den kommunale genbrugs-/afleveringsstation.

7.3 Kvalitetsgodkendelser

WinnCare Nordic er certificeret efter standarderne ISO 9001:2015 og ISO 13485:2016. Disse certificeringer betyder, at produkterne og virksomheden lever op til de gældende internationale standarder for kvalitetsstyring, samt standarder for sporbarhed for medicinske produkter.

Solar er klassificeret som et Medicinsk Udstyr Klasse 1 produkt

7.4 Symboler og forkortelser



Jævnstrøm



Dobbeltisoleret



Patienten er ikke separeret fra gulv og understel



Produktet skal genanvendes hvor det er muligt



Referer til brugermanualen

SWL

Safe working load / sikkerhedsbelastning = (bruger + sejl)

8. TILBEHØR

Løfteåg

015-02126	2-punkts 48 cm. løfteåg
015-02106	3-punkts løfteåg

Løfteåg med vægtskala

017-00144	2-punkts 48 cm. løfteåg med vægtskala
017-00143	3-punkts løfteåg med vægtskala

Væglader

017-00204	Lade station/uden lader
252-00321EU	Lader/EU-stik
252-00321AUS	Lader/AUS-stik
252-00321UK	Lader/UK-stik

Reservedelsliste kan bestilles. Kontakt WinnCare Nordic for mere information.

Fabrikant:
WinnCare Nordic ApS
Tårnborgvej 12 C
4220 Korsør
Danmark

Tel: + 45 70 27 37 20
Fax: + 45 70 27 37 19
Email: Info@winnCare.dk
www.winnCare.com

(EU) 2017/745 CLASS I
EN/ISO 10535:2007
IEC 60601-1-2:2015



910-00800DK