

VERTIKALLIFT

bc LIFT
dignified access

*til kørestolsbrugere, gangbesværede
og varetransport*

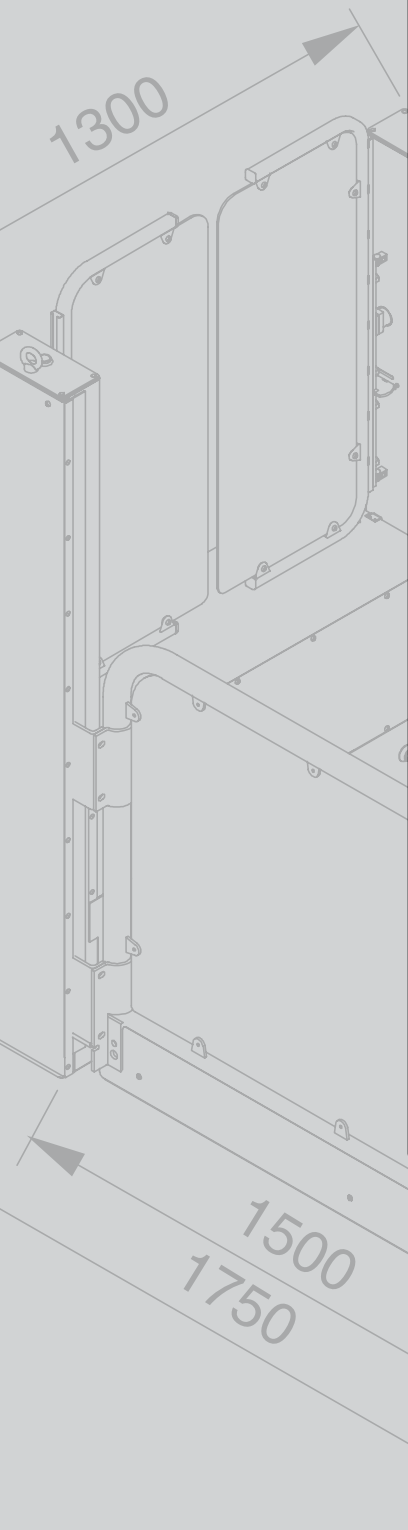

BC VERTICALLIFTEN ER EN

*driftssikker,
funktionel og
kompakt lift*

BC vertikalliften er beregnet til kørestolsbrugere, gangbesværede og varetransport. Liften er driftsikker og nem at betjene, den har desuden flere sikkerhedsfunktioner.



- Liften males i alle RAL farver.

STRATEGOS II

BC vertikalliften er som standard varmgalvaniseret, som gør den meget egnet til både udendørs- og indendørs brug. Liftens sider er i gennemsigtigt polykarbonat. Med denne type lift er du sikker på at komme fra en etage til en anden etage på en nem og sikker måde.



TEKNISK DATA

- Løftehøjde: 0,5 - 3,0 meter
- Max belastning: 300 kg. / 2 personer
- Hastighed: 0,06 m/s
- Strøm: 1 x 230 V
- Effekt: 2,5 Kw
- Platform størrelse: 1000 x 1500 mm
- Betjening: Dødmansbetjening

Ekstra udstyr

- Pulverlakering
- Forskellig gulvbelægnig
- Sideafgang på kurven
- Forskellige betjeningspaneler
- Monteringsstativ
- Andre platform størrelse

