



Find din nye frihed med et el-køretøj fra Sportster A/S



Totalløsninger fra Sportster A/S



Sportster A/S er din professionelle danske leverandør af el-køretøjer gennem mere end 25 år. Vi sætter kvalitet og driftssikkerhed i højsædet.

Vi takker for din interesse for vore køretøjer. Har du lige modtaget denne brochure, vil en af vore konsulenter ringe dig op i den nærmeste fremtid for en prøvetur i dit nærområde. Når du ønsker en scooter kan du hos os både leje, købe kontant og købe via en afdragsordning. Der er naturligvis gratis demonstration og gratis levering samt gratis instruktion ved køb. Ved afprøvnings på ikke brofaste øer, der ikke fører til et salg, opkræves et gebyr.

Altid i bevægelse. Sportster har siden 1986 oparbejdet stor erfaring i levering og servicering af el-køretøjer af høj kvalitet til såvel inden- som udendørs formål. Sportster kan tilbyde et omfattende tilbehørsprogram og alt i reservedele. Levering sker normalt fra dag til dag.



Sportsters filosofi er, at ældre og gangbesværede brugere skal have maksimal livskvalitet. For at opnå dette skal de have mulighed for at være mobile uden at skulle være afhængige af andre. Dette kan de med et el-køretøj fra Sportster. Man kan selv foretage de daglige indkøb, besøge familie og venner og endda tage på skovtur, kun fantasien sætter grænser.

Flere og flere ser muligheder med et el-køretøj, når bilen skal afhændes eller benene svigter. Til de fleste modeller kræves der ikke kørekort, og alderen sætter ingen begrænsning for brugen af køretøjerne.

Sportsters konsulenter vejleder interesserede købere i valg af netop den model, der bedst indfrier brugerens behov, ligesom konsulenten er brugeren behjælpelig med at komme i gang med at benytte sit nye el-køretøj.

Sportsters landsdækkende salg og servicering foregår fra hovedafdelingen, der er beliggende i Herning samt fra vor afdeling på Sjælland. Begge afdelinger råder over kontor, udstilling/lager samt værksted med salgs- og servicevogne, der sætter os i stand til bl.a. at udføre demonstration og servicering hjemme hos den enkelte bruger. Du er velkommen både i Herning og Herlufmagle for en fremvisning, men det er nødvendigt at booke tid i Herlufmagle for fremvisning der.

Indholdsfortegnelse

Side	Emne	
	El-scootere	
4 - 5	Apollo 290	8 km/t
6 - 7	Apollo 588, 539 og 589	8 / 12 km/t
8 - 9	Apollo 735 og 745	15 km/t
10 - 11	Apollo 915 og 928	15 km/t
12 - 13	Apollo 928 Minibil	15 km/t
14 - 15	Breeze 4 Bred	10 km/t
16 - 17	EVT 325 elknallert	30 km/t
	Joystickstyrede el-kørestole	
18 - 19	Alfa 10, 28 og 56	6,5 / 8 km/t
	Hjælperstyret el-kørestol	
20 - 21	Tango	5 km/t
	Tilbehør	
22 - 23	Tilbehør	



Brochurens oplysninger og data var korrekte, da den gik i trykken. Vi forbeholder os ret til ændringer uden varsel i såvel specifikationer som farve og udstyr. Desuden gør vi opmærksom på, at trykte farver kan afvige fra faktiske farver.

El-scooterne kan være vist med ekstraudstyr.



Lille og handy

Apollo 290

Denne lille el-scooter giver frihed til indkøb og brug i nærmiljøet. Den 4-hjulede Apollo 290 er udstyret med justerbart styr.

Går turen med fly, bil eller campingvogn, kan scooteren hurtigt adskilles og medbringes.



Scooteren kan hurtigt adskilles og er let at transportere.

Standardudstyr

- Justerbart styr
- Justerbart sæde
- Forkurv
- Horn

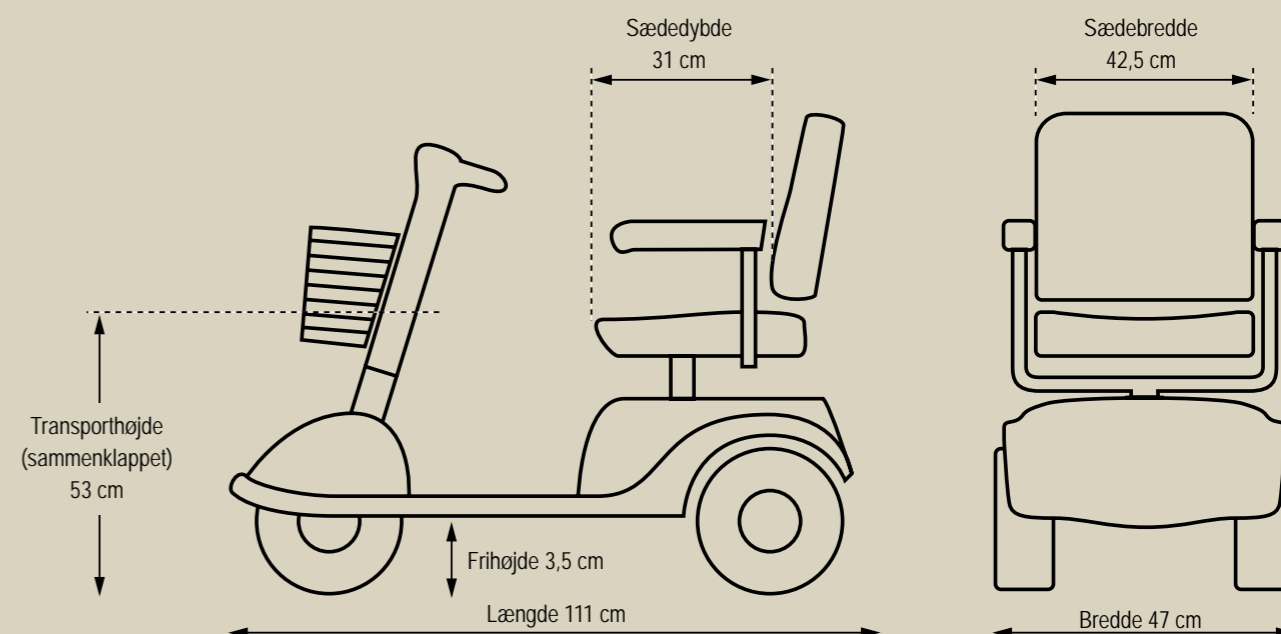

SPECIFIKATIONER

Model nummer	Apollo 290
Hjul - for / massive dæk	19,5 cm
Hjul - bag / massive dæk	19,5 cm
Drejeradius	115,0 cm
Vægt, scooter	42,8 kg
Vægt max., person	115,0 kg
Motorstørrelse	500 W
Hastighed, programmerbar	Frem 0-8 km/t / bak 0-4 km/t
Rækkevidde *	Op til 9 km pr. opladning
Stigningsgrad *	8° / 12,5 %
Bremsesystem	Motorbremse og automatisk el-magnetbremse
Batterier	2 x 12Ah vedligeholdelsesfri
Oplader	Indbygget 24V / 2Ah
Elektronik	Programmerbar elektronikboks, nøglekontakt, batteriindikator og hastighedsregulator

* Gælder for en belastning på 75 kg. samt kørsel på jævn overflade uden vind- og stigningsmodstand



Perfekt til byturen

Små 3 og 4-hjulede kvalitets-scootere. Nem betjening – ideel til kørsel på jævnt terræn.

Lav indstigningshøjde med god benplads.
Kører op til 40 km på en opladning.
Hastighed – op til 12 km/t.

Apollo 588/589



Apollo 539



Alle modeller kan let adskilles for transport.

En komfortabel scooter med drejesæde, justerbart styr, så den passer perfekt til den enkelte bruger. Bedst til personer under 176 cm i højden.

Standardudstyr alle modeller

- Justerbart styr – trinkløst
- Justerbart sæde
- Lys for og bag
- Blinklys
- Spejl
- Horn
- Forkurv
- Antitiphjul

Standardudstyr på Apollo 539

- Automatisk sænkning af hastighed ved drejning
- Højdejusterbare armlæn
- Håndbremse
- Stoplys

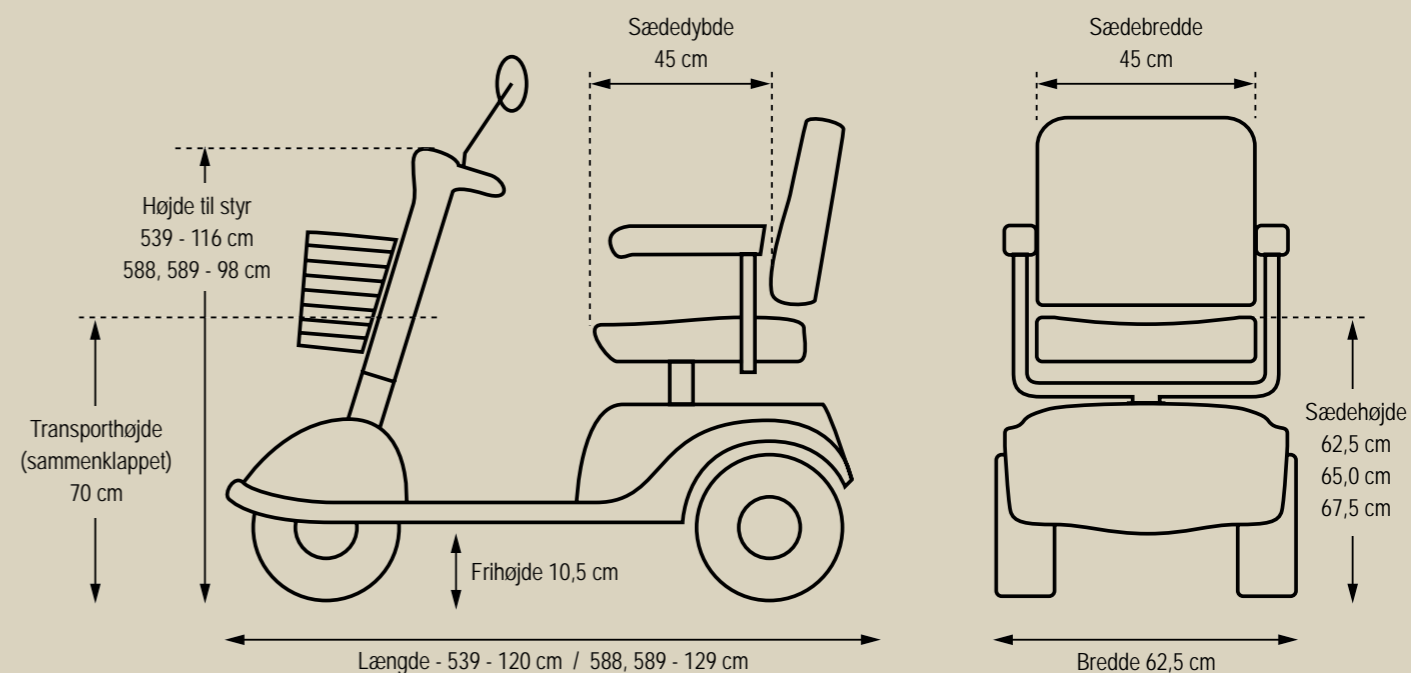

SPECIFIKATIONER

Model nummer	Apollo 539	Apollo 588	Apollo 589
Hjul - for	29,0 cm	29,0 cm	29,0 cm
Hjul - bag	29,0 cm	29,0 cm	29,0 cm
Drejeradius	111,0 cm	156,5 cm	156,5 cm
Vægt, scooter	76,7 kg	96,3 kg	97,9 kg
Vægt max., person	136,0 kg	136,0 kg	136,0 kg
Motorstørrelse	700 W	500 W	700 W
Hastighed, programmerbar	Frem 0-12 km/t / bak 0-5 km/t	Frem 0-8 km/t / bak 0-5 km/t	Frem 0-12 km/t / bak 0-5 km/t
Affjedring	Alle hjul	Ingen	Alle hjul
Rækkevidde *	Op til 40 km pr. opladning		
Stigningsgrad *	12° / 21 %		
Bremsesystem	Motorbremse og automatisk el-magnetbremse		
Batterier	2 x 50Ah vedligeholdelsesfri		
Oplader	24V / 5Ah		
Signal	Horn, blinklys og katastrofeblink		
Elektronik	Programmerbar elektronikboks, nøglekontakt, batteriindikator og hastighedsregulator		

* Gælder for en belastning på 75 kg. samt kørsel på jævn overflade uden vind- og stigningsmodstand



Fart over feltet

Den 3-hjulede Apollo 735 og den 4-hjulede Apollo 745 har begge et flot design og fantastiske køreegenskaber.

Begge modeller er i stand til at køre med den maksimalt lovlige hastighed på 15 km/t.

El-scooterne er udstyret med justerbart ergonomisk bøjlestyr, og justerbart sæde. Sædet kan drejes 360°, justeres i højden samt skubbes frem og tilbage.

Apollo 735



Apollo 745



Bøjlestyr med behagelig isolerende gummipolstring giver mulighed for varierede kørestillinger.

Standardudstyr

- Justerbart styr – trinløst
- Multi-justerbart sæde
- Affjedring på for- og baghjul
- Lys for og bag
- Blinklys
- Spejl
- Horn
- Stokkeholder
- Manuel håndbremse
- Forkurv
- Antitiphjul
- Højdejusterbart armlæn

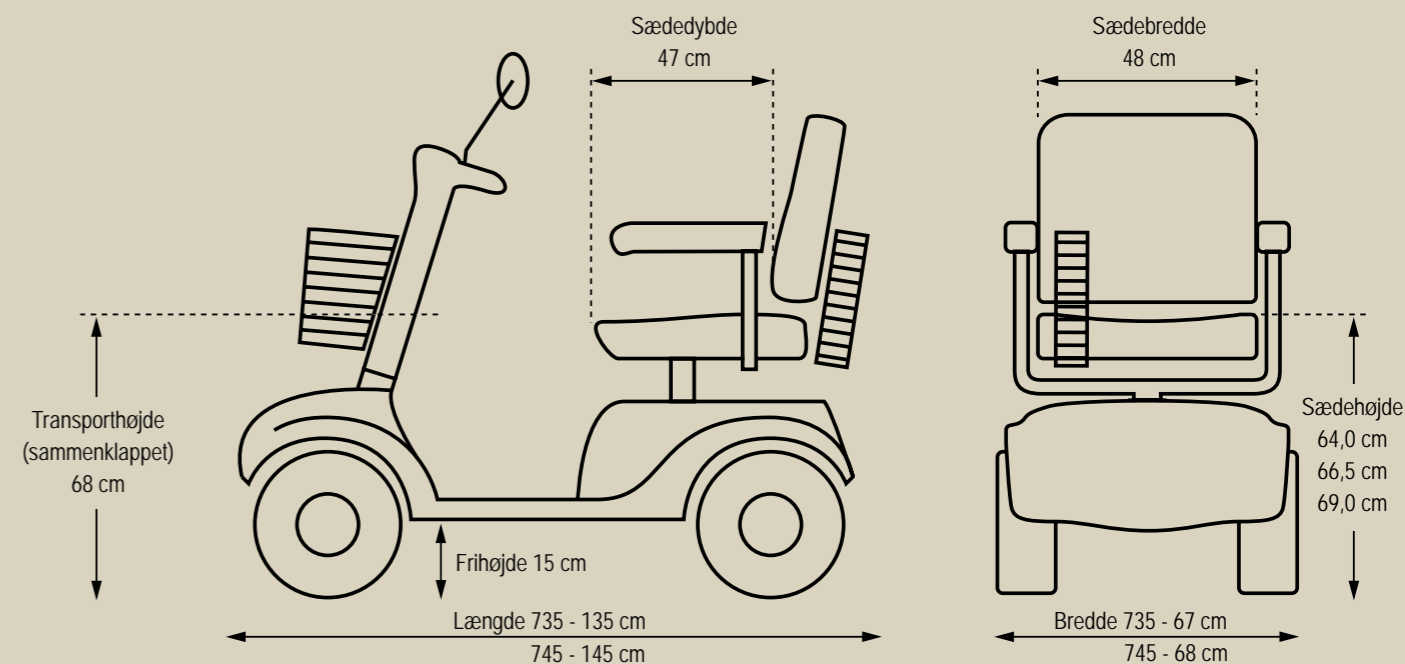

SPECIFIKATIONER

Model nummer	Apollo 735	Apollo 745
Hjul - for	28,5 cm	28,5 cm
Hjul - bag	32,0 cm	32,0 cm
Drejeradius	110,0 cm	170,0 cm
Vægt, scooter	88,4 kg	98,4 kg
Vægt max., person	160,0 kg	160,0 kg
Motorstørrelse	1.200 W	
Hastighed, programmerbar	Frem 0-15 km/t / bak 0-5 km/t	
Rækkevidde *	Op til 40 km pr. opladning	
Stigningsgrad *	12° / 20 %	
Bremsesystem	Motorbremse, håndbremse og automatisk el-magnetbremse	
Batterier	2 x 50Ah vedligeholdelsesfri	
Oplader	24V / 5Ah	
Signal	Bak-alarm, horn, blinklys og katastrofeblink	
Elektronik	Programmerbar elektronikboks, nøglekontakt, batteriindikator og hastighedsregulator	

* Gælder for en belastning på 75 kg. samt kørsel på jævn overflade uden vind- og stigningsmodstand



Luksus for den kræsne!

Stor el-scooter 3- og 4-hjulet.

Apollo modellernes flagskib med ekstra god affjedring og store hjul samt LCD display.

Apollo 915



Apollo 928



Store hjul til kørsel i al terræn.



LCD display der viser hastighed, temperatur, tidspunkt, triptæller, batteritilstand samt meget mere



Standardudstyr

- Justerbart styr – trinløst
- Multi-justerbart sæde
- Affjedring på for- og baghjul
- Lys for og bag
- Automatisk sænkning af hastighed ved drejning

- Blinklys
- 2 sidespejle
- Horn
- Stoplys
- Manuel håndbremse
- Åbent handskerum
- Antitiphjul
- LCD display

Ekstraudstyr

- Elhejs til sæde 13 cm
- Forkurv

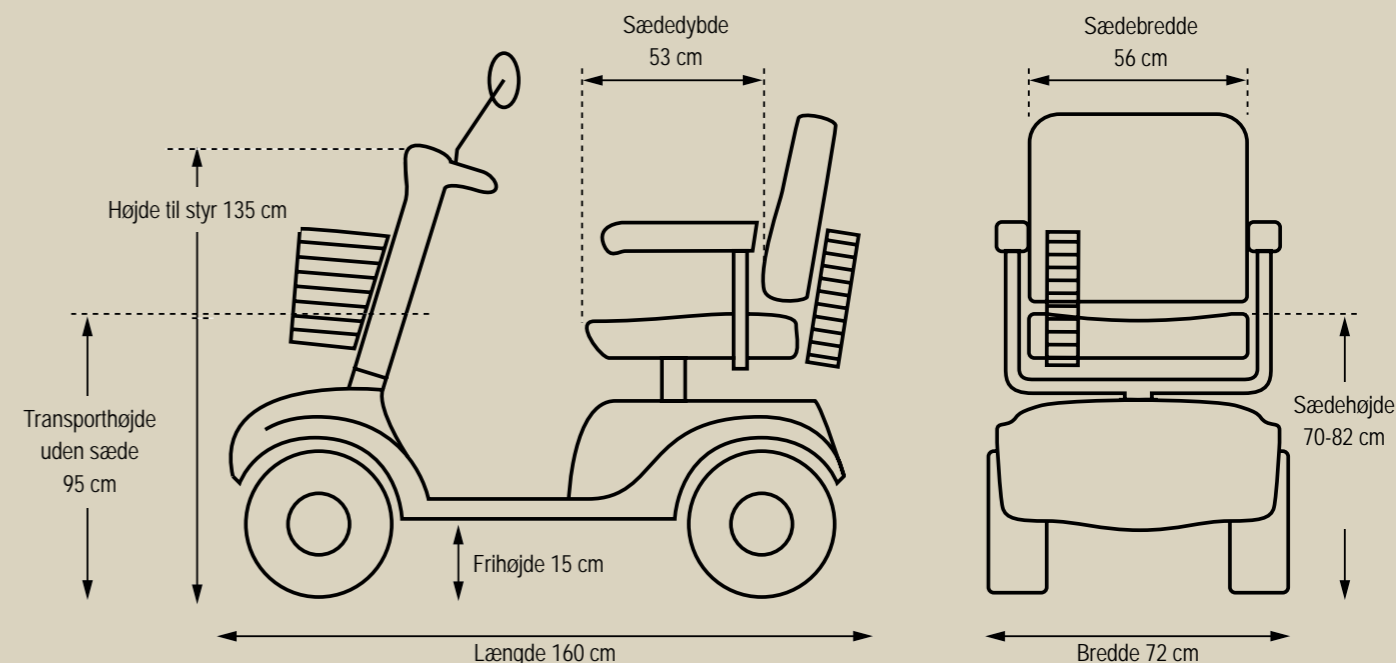

SPECIFIKATIONER

Model nummer	Apollo 915	Apollo 928
Hjul - for	38,0 cm	38,0 cm
Hjul - bag	38,0 cm	38,0 cm
Drejeradius	153,5 cm	186,0 cm
Vægt, scooter	170,0 kg	170,0 kg
Vægt max., person	180,0 kg	200,0 kg
Motorstørrelse	1.500 W	
Hastighed, programmerbar	Frem 0-15 km/t / bak 0-5 km/t	
Rækkevidde *	Op til 80 km pr. opladning	
Stigningsgrad *	12° / 20 %	
Bremsesystem	Motorbremse, håndbremse og automatisk el-magnetbremse	
Batterier	2 x 100Ah vedligeholdelsesfri	
Oplader	24V / 11Ah	
Signal	Bak-alarm, horn, blinklys, stoplys og katastrofeblink	
Elektronik	Programmerbar elektronikboks, nøgletakt og LCD display	

* Gælder for en belastning på 75 kg. samt kørsel på jævn overflade uden vind- og stigningsmodstand



STOR NYHED!

Stor el-scooter

- stor rækkevidde op til 50 km pr. opladning
- stor ydelse

Apollo modellernes flagskib med ekstra god affjedring og store hjul samt LCD display.

Kør beskyttet mod vind og regn. Minibilen er monteret med elektrisk vinduesvisker, bakspejl samt to sidespejle.

I dørene findes to oplukkelige vinduer med indvendig lås.

Apollo 928 Minibil



Store hjul til kørsel i al terræn.



LCD display der viser hastighed, temperatur, tidspunkt, triptæller, batteritilstand samt meget mere

Standardudstyr Apollo 928

- Justerbart styr – trinløst
- Justerbart sæde
- Affjedring på for- og baghjul
- Lys for og bag
- Automatisk sænkning af hastighed ved drejning

- Blinklys
- 2 sidespejle
- Bakspejl
- Horn
- Stoplys

Ekstraudstyr

- Manuel håndbremse
- Åbent handskerum
- Antitiphjul
- LCD display
- Boks med oliefyrt til montering bag på kabinen. Kapacitet 4,5 liter dieselolie.

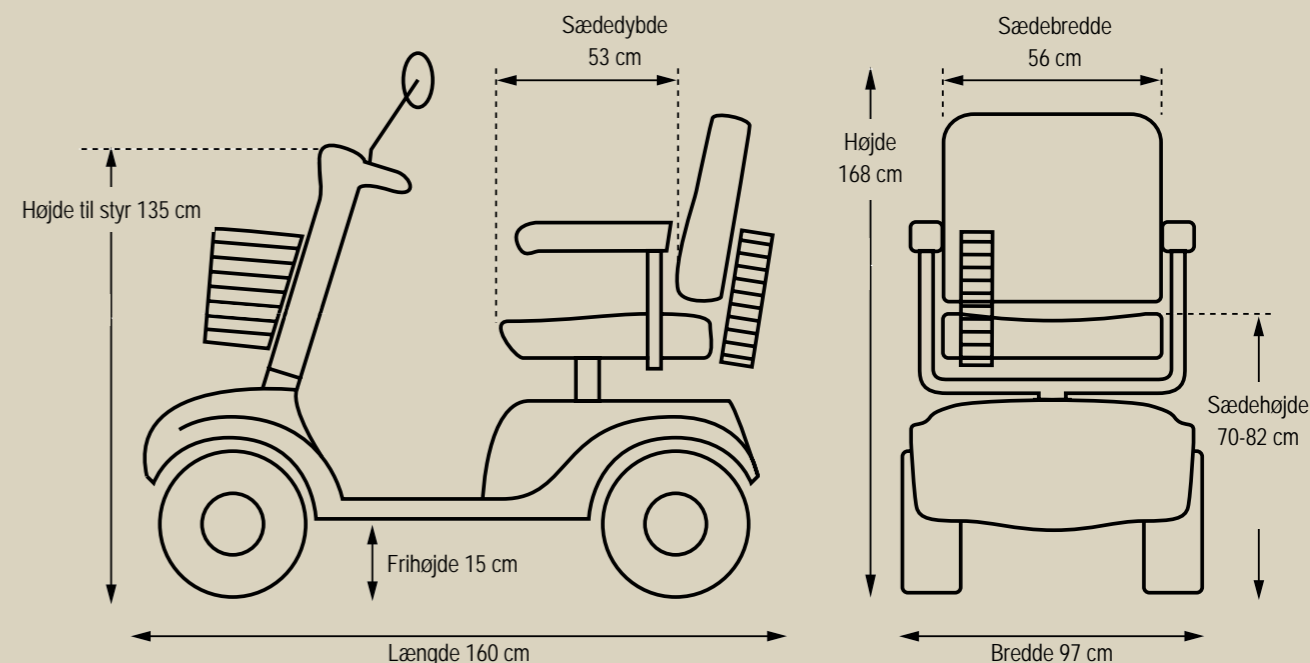

SPECIFIKATIONER

Model nummer	Apollo 928 Minibil
Hjul - for	38,0 cm
Hjul - bag	38,0 cm
Drejeradius	186,0 cm
Vægt, scooter	215,0 kg
Vægt max., person	150,0 kg
Motorstørrelse	1.500 W
Hastighed, programmerbar	Frem 0-15 km/t / bak 0-5 km/t
Rækkevidde *	Op til 50 km pr. opladning
Stigningsgrad *	12° / 20 %
Bremsesystem	Motorbremse, håndbremse og automatisk el-magnetbremse
Batterier	2 x 100Ah vedligeholdelsesfri
Oplader	24V / 11Ah
Signal	Bak-alarm, horn, blinklys, stoplys og katastrofeblink
Elektronik	Programmerbar elektronikboks, nøglekontakt og LCD display

* Gælder for en belastning på 75 kg. samt kørsel på jævn overflade uden vind- og stigningsmodstand



Luksus, når der kræves lidt mere plads

Har du brug for lidt ekstra plads på sædet, end standardsæder normalt tilbyder, er BREEZE med bredt sæde noget for dig.

Der er mulighed for at køre to på scooteren. Den kan bære en vægt på 250 kg. Samtidig er BREEZEN det mest luxuriøse kvalitetsprodukt på markedet.

Den har verdens bedste affjedring og store gode hjul til kørsel i naturen.

Der må påregnes leveringstid.

BREEZE 4-hjulet med bredt sæde



BREEZEN kan leveres med et bredt sæde på 60 eller 80 cm

Standardudstyr

- Justerbart styr
- Affjedring på for- og baghjul
- Blinklys
- Forkurv
- Lys for og bag
- Stoplys
- Manuel håndbremse
- Bagkurv
- Spejl
- Horn

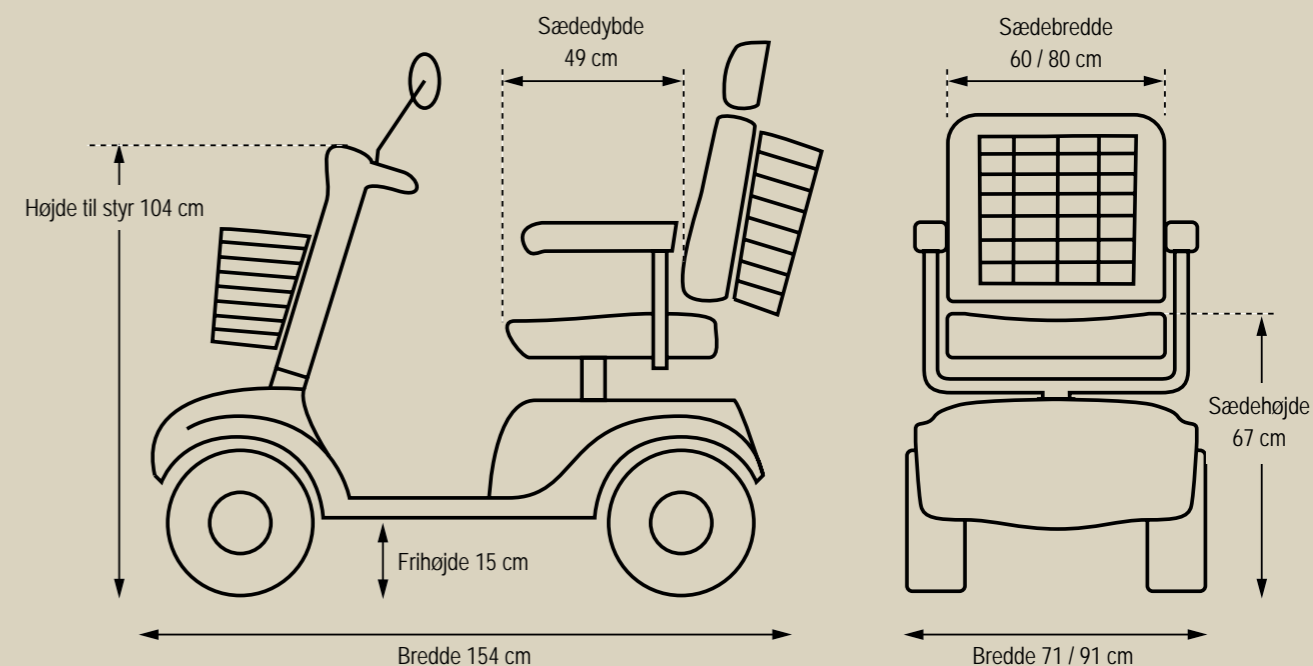

SPECIFIKATIONER

Model nummer	BREEZE 4-hj.
Hjul - for	32,0 cm
Hjul - bag	43,5 cm
Drejeradius	180,0 cm
Vægt, scooter	155,0 kg
Vægt max., belastning	250,0 kg
Hastighed, programmerbar	Frem 0-10 km/t / bak 0-6 km/t
Rækkevidde *	Op til 40 km pr. opladning
Motorstørrelse	1.300 W
Stigningsgrad *	12°/21 %
Bremsesystem	Motorbremse, håndbremse og automatisk el-magnetbremse
Batterier	2 x 75Ah vedligeholdelsesfri
Oplader	24V / 8Ah
Signal	Bak-alarm, horn, blinklys, bremselys og katastrofeblink
Elektronik	Programmerbar elektronikboks, nøglekontakt, batteriindikator og hastighedsregulator (høj/lav)

* Gælder for en belastning på 75 kg. samt kørsel på jævn overflade uden vind- og stigningsmodstand



Den lydløse

Prisbelønnet model med uanede muligheder. Nutidig perfekt løsning på dit transportbehov.

Knallerten, der er smukt designet, har en eminent affjedring og en medfølgende oplader, der blot skal tilsluttes en almindelig stikkontakt. Modellen er udstyret med bakgear. Kan leveres med specialbygget sæde og ryglæn.

Hastighed op til 30 km/t – kræver ikke kørekort.

Let at køre – svær at høre.



EVT 325

Standardudstyr

- Uafhængig affjedring på alle hjul
- Bakgear
- Tromlebremse for
- Skivebremse bag
- Lys for og bag
- Stoplys
- Blinklys
- Spejle
- Horn
- AC motor

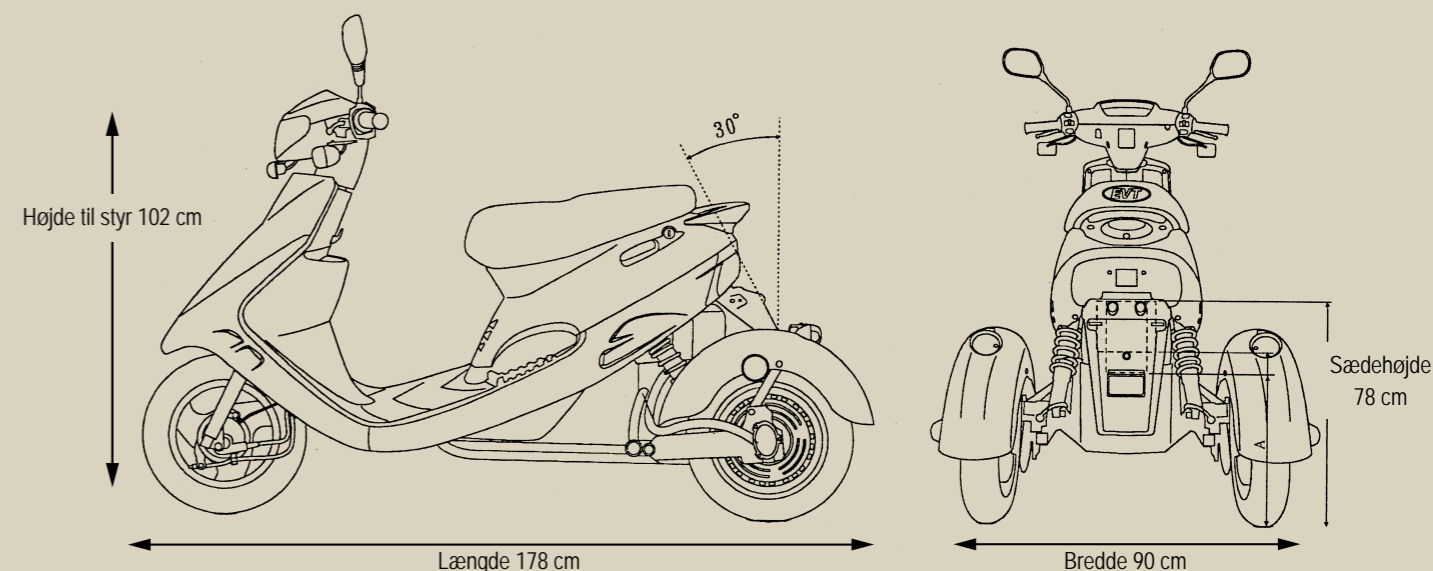

Forseglet elektronikboks



Speedometer, kilometertæller og batteriindikator



Hydraulisk skivebremse på baghjul



SPECIFIKATIONER

Model nummer	EVT 325
Hjul - for	40,5 cm
Hjul - bag	40,5 cm
Bremsesystem	Tromlebremse - for Skivebremse - bag
Egen vægt	177,0 kg
Totalvægt	332,0 kg
Max. vægt pr. person	165,0 kg
Hastighed max.	30 km/t
Rækkevidde *	Op til 50 km pr. opladning
Motorstørrelse	2 x 1.500 W
Stigningsgrad *	12° / 20 %
Batterier	4 x 50Ah vedligeholdelsesfri
Oplader	48V
Signal	Horn, bak-alarm, blinklys og bremselys
Elektronik	Batteriindikator og elektronisk differentiale system

* Gælder for en belastning på 60 kg med 200 start og stop på turen, samt kørsel på jævn overflade uden vind- og stigningsmodstand



Lille med store muligheder

Disse joystickstyrede kørestole er kendetegnet ved høj kvalitet og driftssikkerhed.

De er udstyret med 2 motorer og har en lille drejeradius. Af indstillingsmuligheder kan blandt andet nævnes, at sædet kan drejes samt justeres i højden.

Velegnet såvel inden- som udendørs.

ALFA 10



ALFA 28



Alfa 28 har, på grund af sin opbygning med træk på forhjulene, en meget præcis styring.

ALFA 56



Standardudstyr

- Justerbart sæde, armlæn, sikkerhedssele og joystick
- Valgfri placering af joystick i højre eller venstre side
- Fodstøtte med indstillingsmuligheder
- Eminent affjedring
- Indbygget oplader

- Udstyret med 2 motorer
- Programmerbar elektronikboks – eksempelvis kan følsomheden i joystick samt hastighed programmeres

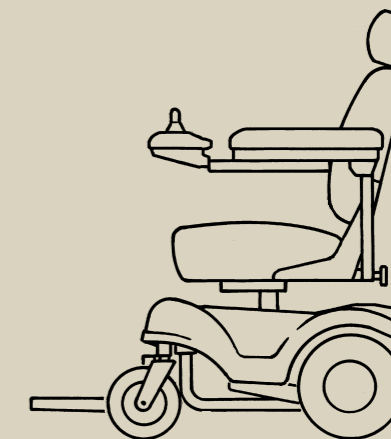
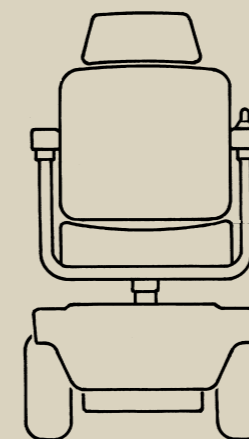

SPECIFIKATIONER

Model nummer	ALFA 10	ALFA 28	ALFA 56
Længde	95,3 cm	105,4 cm	101,0 cm
Bredde	59,2 cm	64,3 cm	65,0 cm
Højde	102,0 cm	109,2 cm	118,0 cm
Frihøjde	6,0 cm	6,35 cm	8,38 cm
Hjul - for	17,5 cm	13,0 cm	22,0 cm
Hjul - bag	26,0 cm	26,0 cm	35,0 cm
Drejeradius	78,0 cm	56,9 cm	56,9 cm
Vægt med batterier	77,4 kg	83,0 kg	96,4 kg
Vægt max., person	135,0 kg	135,0 kg	150,0 kg
Sædebredde	46,0 cm	49,0 cm	50,0 cm
Sædedybde	41,0 cm	41,0 cm	43,5 cm
Sædehøjde	45,0 cm	47,5 cm	42,5 cm
Hastighed max.	6,5 km/t	6,5 km/t	8 km/t
Batterier	2 x 36 Ah	2 x 36 Ah	2 x 50 Ah
Rækkevidde *	Op til 40 km pr. opladning		
Motorstørrelse	650 W		
Stigningsgrad *	8° / 12,5 %		
Bremsesystem	Motorbremse og automatisk el-magnetbremse		
Oplader	24V / 5 Ah		
Signal	Horn		
Elektronik	Programmerbar elektronikboks og batteriindikator		



Der skal to til TANGO

Ja, dette er også sandt når vi taler om vores nye produkt, der letter hverdagen for hjælpere. Har du brug for at blive transporteret, eller at transportere en person, så kan denne snilde kørestol med motor lette hverdagen betydeligt.

Kørestolen betjenes udelukkende af hjælperen, der går bagved og styrer ved hjælp af et enkelt håndtag, hvor der er monteret kontrol til motorstyringen. Det er meget enkelt og let at køre med den nye TANGO.

TANGO



Standardudstyr

- Oplader
- Armlæn kan højdeindstilles
- Programmerbar elektronikboks
- Sikkerhedsbælte
- Drejbare fodstøtter
- Armlæn kan vippes helt bag sædet



Ind- og udstigning foregår let, da sædet kan drejes og fodstøtterne svinges til siden.

Fodstøtterne klikker automatisk på plads, når de drejes tilbage. Derudover kan armlæne vippes helt tilbage, så de ikke generer af- og påstigning.

Kan fås i to sædebredder.

SPECIFIKATIONER

Model nummer	TANGO
Længde	116,0 cm
Bredde	59 cm
Højde	103 cm
Frihøjde	7,6 cm
Hjul - for	20 cm
Hjul - bag	26 cm
Drejeradius	50 cm
Bremsesystem	Motorbremse og automatisk el-magnetbremse
Vægt med batterier	77 kg.
Vægt uden batterier	55 kg.
Vægt max., person	135 kg.
Sædebredde	45 eller 55 cm (55 cm er ikke lagervare)
Sædedybde	48,3 cm
Sædehøjde	50 cm
Hastighed max.	5 km/t
Rækkevidde *	Op til 30 km. pr. opladning
Motorstørrelse	350 W
Stigningsgrad *	6° / 16,6 %
Batterier	2 x 36 Ah
Oplader	24V / 5Ah
Signal	Horn
Elektronik	Programmerbar elektronikboks og batteriindikator



Panserindlæg til Apollo



Trailer – må belastes med 75 kg.



Rollatorholder To typer



Holder til stift ben udarbejdes efter mål



Specielt fremstillet stokkeholder

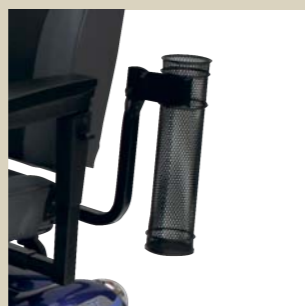

Standard stokkeholder (ikke alle modeller)



Bagkurv

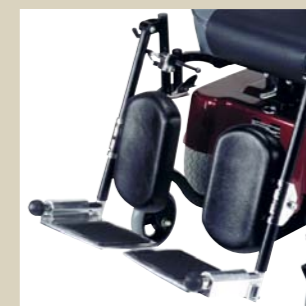

Evelerbare fodstøtter ALFA + TANGO

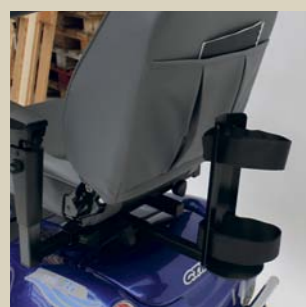

Itflaske-holder standardmodel eller fremstilles efter mål



Holder til golfudstyr

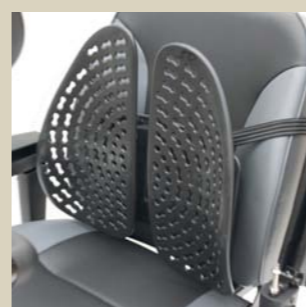

SOHO Rygstøtte Højdeindstillelig



Punkterfri dæk til Apollo serien



Garage Tre størrelser



Sikkerhedssele



Armstok



GPS – Rejse og Sportscomputer



Vindskærm



Termo køreslag

Vi leverer desuden følgende:

- Brede dæk til BREEZE
- Sæde med elhejs til Apollo 915 + 928

Specialopgaver udføres efter ønske



Sportsters el-køretøjer giver dig et rigt seniorliv i bevægelse

Gør trygt brug af vores mere end **25 års** erfaring.

Når du ringer til os, får du en personlig kontakt og vejledning med det samme.

Vi klarer straks dine forespørgsler via telefonen.



Du får altid afprøvning og rådgivning samt en grundig instruktion hjemme hos dig.

Vore egne teknikere udfører service og reparationer over hele landet.

Flere og flere vælger at bestille et årligt eftersyn af scooteren. Eftersynet sker hos dig.

Når kun det bedste er godt nok



Sportster A/S

Birkegårdsvej 8, Birk, 7400 Herning · Håndværkervej 25B, 4160 Herlufmagle

www.sportster.dk - info@sportster.dk - **tlf. 97 11 68 46**

