



Q50 R

Brugsvejledning

 **INTCO**

 **SUNRISE
MEDICAL.**

 **QUICKIE®**





SUNRISE MEDICAL er godkendt i henhold til ISO 13485, som bekræfter kvaliteten af vores produkter på alle stadier fra udvikling til produktion. Dette produkt opfylder de standarder, der er angivet i EU- og UKCA-bestemmelser. Det viste ekstraudstyr eller tilbehør kan tilkøbes.

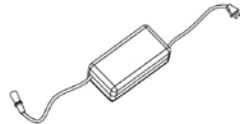

1. Lynvejledning

1. Stel og reservedelsliste

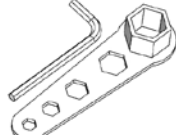
1. Stel	x1	
2. Oplader	x1	
3. Stabiliseringshjul(aftagelige)	x2	
4. Værktøjskasse	x1	

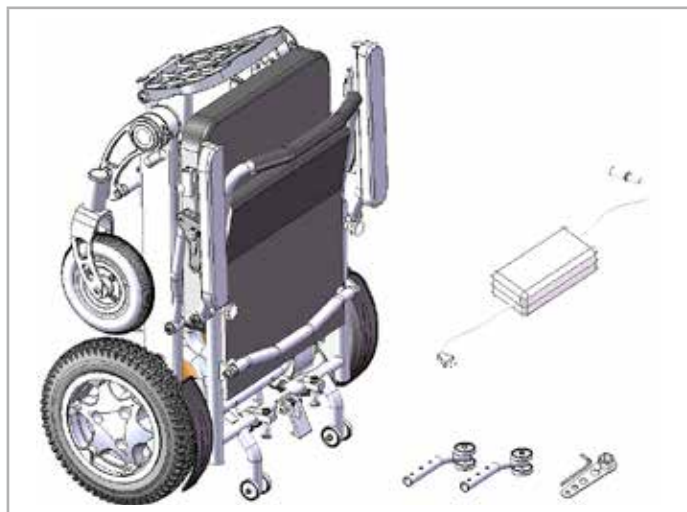

Når du har modtaget produktet, skal du kontrollere, om delen mangler eller er beskadiget i henhold til ovenstående billede. I tilfælde af spørgsmål, bedes du kontakte Sunrise Medical.

2. Installationstrin

Trin 1. Fold stellet ud

Tag el kørestolen ud af kassen, og træk ryglænet tilbage i den viste retning, indtil det er foldet helt ud (fig. 2.1 -2.3).

Fig. 2.1



Fig. 2.2

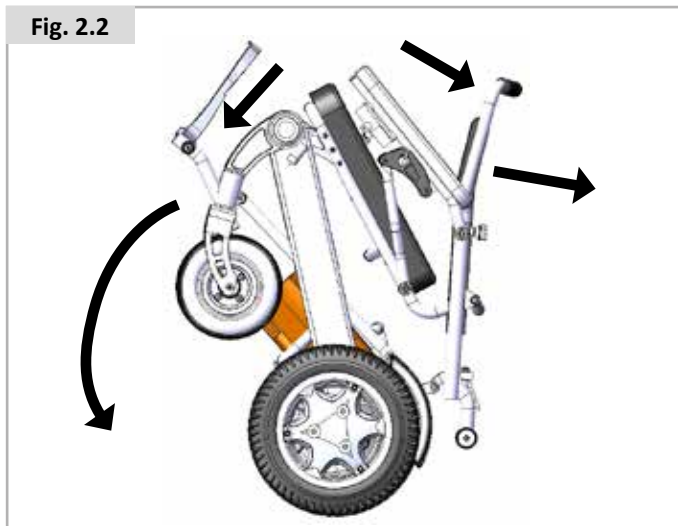
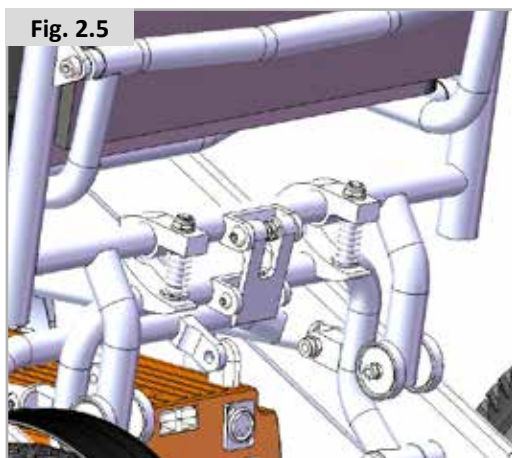
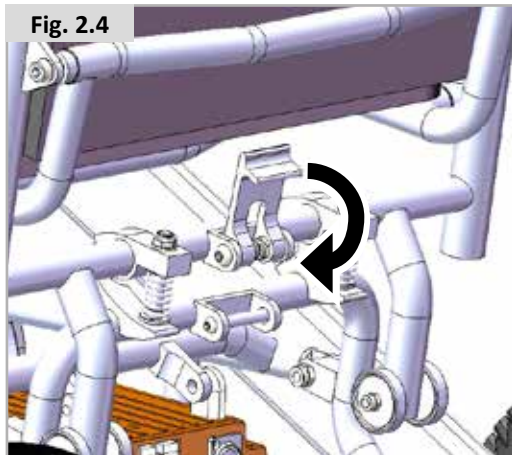

Fig. 2.3



Trin 2. Fastgør med spænde

Vend låsen nedad, og tryk den forsvarligt ind i låsestiften. Kontrollér, at den sidder forsvarligt på plads.



Trin 3. Kontakt til bremsehåndtag

Drej bremsehåndtaget til kørselstilstand. For oplysninger, se 4. Instruktionsmanual-2. Elektromagnetisk bremsehåndtag.

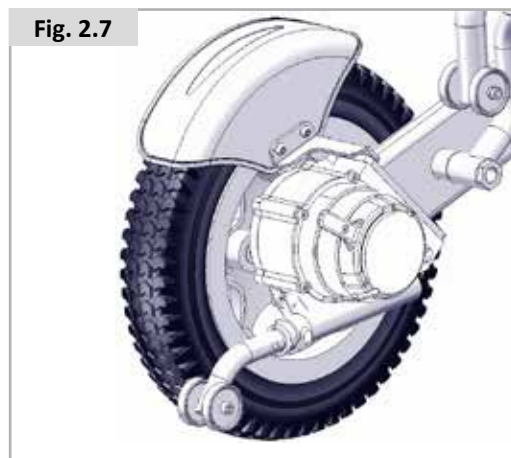
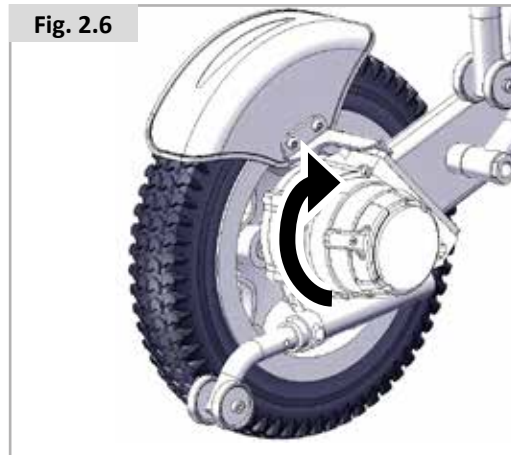

Trin 4. Installér kontrolenheden

Tag kontrolenheden ud af emballagen, og anbring den som vist i Fig. 2.8-2.9.

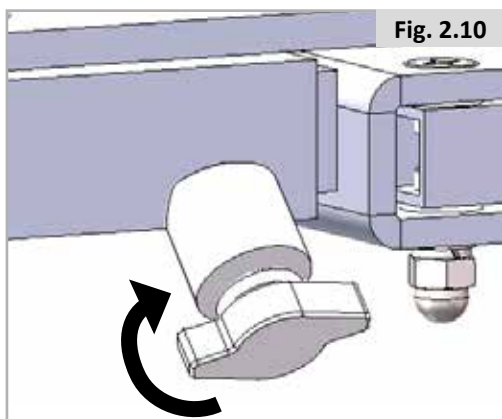
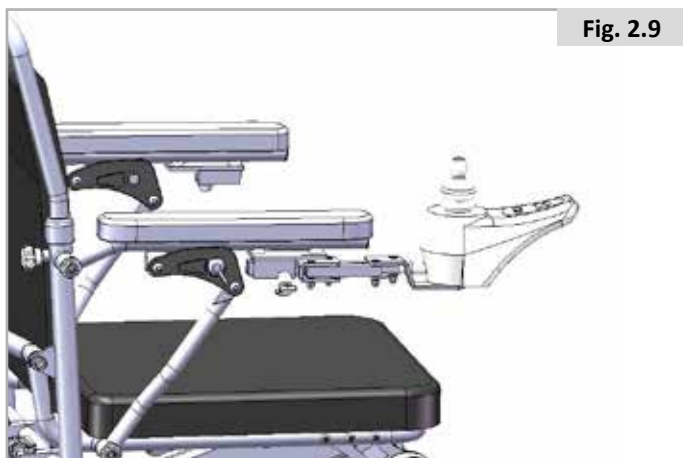
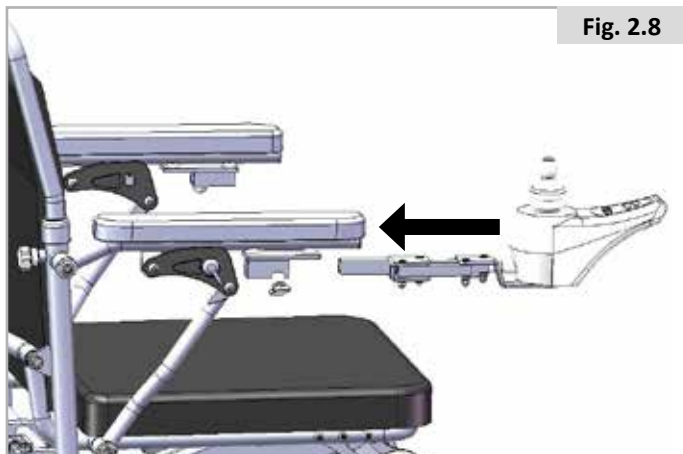

Trin 5. Installér stabiliseringsrøret

Træk den C-formede kliklås ud, indsæt anti-tip i den retning, der er vist på figuren, justér de tilsvarende huller på stellet, og indsæt derefter det C-formede spænde og kontrollér, om det sidder fast.

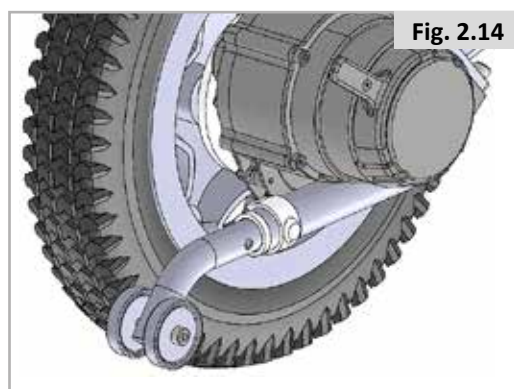
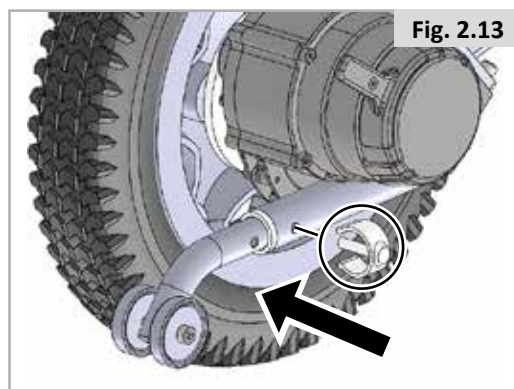
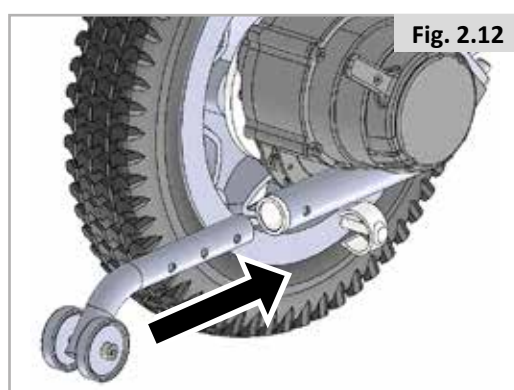
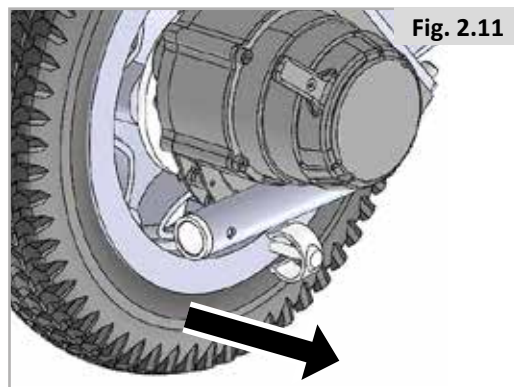

Oplysninger til brugeren

Tilslaget formål, el-kørestole:

El-kørestole er konstrueret til at anvendes af gangbesværede eller bevægelseshæmmede personer og er udelukkende beregnet til deres personlige brug såvel inden- som udendørs. Med en enhed til ledsagerbetjening monteret kan kørestolen betjenes af en ledsager på brugerens vegne. Med et modul til bruger- og ledsagerbetjening monteret kan kørestolen enten betjenes af brugeren alene eller indstilles til at betjenes af en ledsager på brugerens vegne.

Den maksimale brugervægt (som omfatter brugeren og vægten af evt. tilbehør monteret på kørestolen) er angivet på det serienummermærkat, som findes på kørestolens understel. Serienummermærkatet kan klæbes på forsiden af den brugervejledning, der leveres med kørestolen.

Garantien gælder kun, såfremt produktet anvendes til de tilsigtede formål og under de forudsætninger, der angives i denne vejledning.

Kørestolens forventede levetid er fem år. Der må IKKE anvendes eller monteres nogen form for tredjepartskomponenter på kørestolen, medmindre sådanne er officielt godkendt af Sunrise Medical.

BEMÆRK:

Generelle brugerråd.

Hvis disse anvisninger ikke følges, kan det resultere i personskade, beskadigelse af produktet eller skade på miljøet.

Bemærkning til brugeren og/eller patienten: Alvorlige hændelser, der opstår i relation til enheden, skal indberettes til producenten og den kompetente myndighed i det medlemsland, hvor brugeren og/eller patienten bor.

B4Me særlige indretninger

Sunrise Medical anbefaler på det kraftigste, at brugeren læser og forstår alle oplysninger, der leveres sammen med B4Me produktet, før produktet anvendes første gang. Dette skal gøres for at sikre, at B4Me produktet fungerer efter producentens hensigt.

Sunrise Medical anbefaler ligeledes, at oplysningerne om produktet ikke bortskaffes, når de er blevet læst, men opbevares til fremtidig brug.

Kombinationer med medicinsk udstyr

Dette medicinske udstyr kan muligvis kombineres med andet medicinsk udstyr eller et andet produkt. Information om hvilke kombinationer, der er mulige, kan findes på www.SunriseMedical.dk. Alle de angivne kombinationer er blevet valideret, så de opfylder kravene til generel sikkerhed og ydeevne, punkt 14.1 i Forordning om medicinsk udstyr 2017/745.

Vejledning om kombination, så som montering, kan findes på www.SunriseMedical.dk.

Indikationer

De mange forskellige monteringsmuligheder samt kørestolens modulbaserede konstruktion betyder, at denne kørestol er egnet til brugere, som er gangbesværede eller bevægelseshæmmede på grund af:

- Lammelse
- Tab af lemmer (benamputation)
- Deformiteter/misdannelser i benene
- Ledkontraktion/ledskader
- Sygdomme som f.eks. hjerte- eller kredsløbsproblemer, manglende balanceevne eller kakeksi. Desuden er kørestolen egnet til ældre personer, som stadig har kræfter i overkroppen.

Kontraindikationer

Kørestolen må ikke anvendes i tilfælde, hvor en eller flere af følgende situationer forringer den sikre drift:

- Ved synslidelser eller anden forstyrrelse af opfattelseevnen
- Forstyrrelser i bevidstheds- eller opmærksomhedsevne
- Ukontrollerede, ufrivillige bevægelser eller ubalance, der ikke kan imødekommes
- Ustabil position i siddende stilling

BEMÆRK:

Bemærk venligst, at kørsel med kørestol kræver tilstrækkelige kognitive, fysiske og syns-evner. Brugeren skal være i stand til at vurdere følger af handlinger under betjening af kørestolen og, om nødvendigt, korrigerer dem. Disse egenskaber og sikker brug af de ekstra monterede komponenter kan ikke vurderes af Sunrise Medical som producent. Vi kan ikke påtage os noget ansvar for eventuelle skader som følge heraf.

Se betjeningsvejledningen til kørestolen og de ekstra monterede komponenter. Instruér brugeren i sikker brug af kørestolen og de ekstra monterede komponenter. Informér brugere om specifikke advarsler, der skal læses, forstås og overholdes.

INTCO er godkendt i henhold til ISO-9001, som bekræfter kvaliteten af denne kørestol på alle stadier fra udvikling til produktion.



⚠ ADVARSEL!

Du må ikke bruge kørestolen før du har læst og forstået denne vejledning.



INTCO erklærer under eget ansvar, at dette produkt er klasse 1 udstyr, og at det overholder kravene i Forordning om medicinsk udstyr (EU) MDR 2017/745.

Serienummeret og andre vigtige oplysninger findes på mærkepladen i venstre side af kørestolens stel

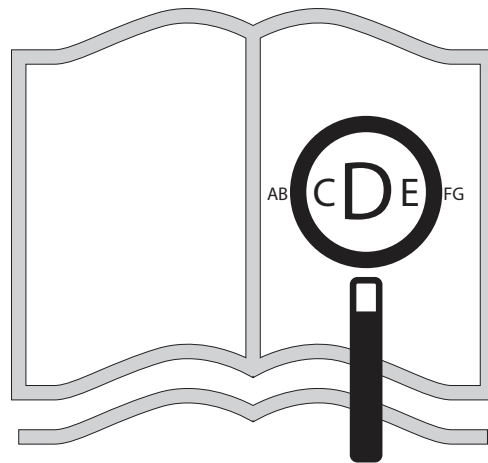

Hvis du har nedsat syn, kan dette dokument ses i PDF-format på www.sunrisemedical.dk

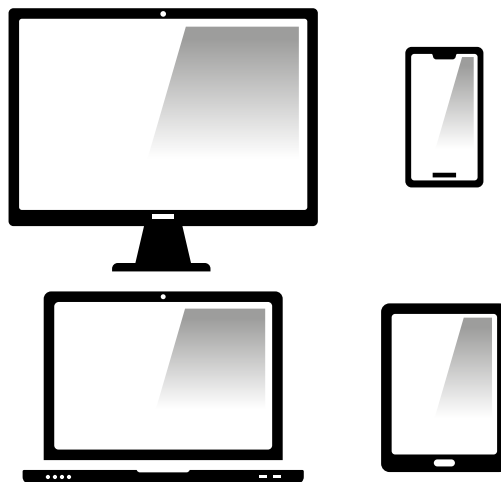

eller alternativt kan det stilles til rådighed med stor tekst.





- | | |
|-------------------------------|-------------------|
| 1. Joystick og strømmodul VSI | 7. Svinghjul |
| 2. Skubbehåndtag | 8. Fodstøtteplade |
| 3. Armlæn og armlænsputer | 9. Forgaffel |
| 4. Baghjul | 10. Ryglæn |
| 5. Stel | 11. Motor |
| 6. Batteriboks | |

Som del af vores igangværende produktforbedrings initiativ, forbeholder INTCO sig retten til at ændre specifikationer og model uden forudgående varsel. Desuden er visse funktioner og muligheder ikke kompatible med alle kørestolskonfigurationer.

Alle følgende mål er omtrentlige og kan ændres.

1. Lynvejledning	3
1. Stel og reservedelsliste	3
2. Installationstrin	3
Trin 1. Fold stellet ud	3
Trin 2. Fastgør med spænde	4
Trin 3. Kontakt til bremsehåndtag	4
Trin 4. Installér kontrolenheden	5
Trin 5. Installér stabiliseringsrøret	5
Oplysninger til brugeren	6
Q50R-funktioner	8
1.0 Sikkerhed	9
1.1 Sikkerhedsvejledning	9
2.0 Produktbeskrivelse	12
2.1 El kørestol mærkeplade	12
3.0 Brugervejledning	14
3.1. Controller	14
3.2. Batteri	16
3.2.1 Batterigarantier	18
3.3. Elektromagnetisk bremse	20
3.4. Kontrolenhedens justeringshåndtag:	20
3.5 Anti-tip	21
3.6 Armlæn	21
3.7 Opladningstrin	22
3.8. Forflytning	22
3.9. Sammenfoldning	23
4.0 Transport	24
4.1 Beskyttelsesforanstaltninger for hårdt vejr	24
4.2 Flyrejser	24
4.3 Hejsning af kørestolen	24
5.0 Vedligeholdelse og rengøring	25
5.1 Generel vejledning	25
5.2 Produktkontrol	25
5.2.1 Daglige eftersyn:	25
5.2.2 Ugentlige eftersyn.	25
5.2.3 Månedligt eftersyn:	25
5.3 Mellemlang til lang opbevaringstid:	26
5.4 Rengøring af din kørestol	26
6.0 Reparationsvejledning til maskinfejl	28
7.0 EMC-retningslinjer	30
7.1 Sikkerhed: Elektromagnetisk stråling	30
8.0 Bortskaffelse og genanvendelse	32
9.0 Serviceråd-Servicehistorik	33
10.0 Garanti	34

1.0 Sikkerhed

Hvis du følger de instruktioner, der er beskrevet i denne vejledning, vil du nyde mange års problemfri anvendelse.

⚠ ADVARSEL!

Manglende overholdelse af advarslerne i denne vejledning kan medføre personskade og beskadigelse af denne el kørestol.

⚠ BEMÆRK!

Bed brugeren om at være opmærksom på ting, da manglende opmærksomhed på disse forhold kan forårsage skade på din el kørestol.

⚠ GØR BRUGEREN OPMÆRKSOM!

Gør brugeren opmærksom på mulige fænomener under kørsel, så denne kan mestre den el kørestolens færdigheder så hurtigt som muligt.

1.1 Sikkerhedsvejledning

Oversigt:

Dette produkt er designet til personer med nedsat bevægelighed til daglig transport. Kørestolen er nem at folde sammen og transportere. Vi anbefaler enten, at en professionel installatør færdiggør monteringen af el kørestolen i henhold til den angivne procesbeskrivelse. Hvis monteringen ikke er udført korrekt, og dette resulterer i et problem med anvendelsen eller behandlingen, kan INTCO ikke drages til ansvar for dette.

Brugeren skal øve sig i at bruge produktet under opsyn af uddannet personale.

Her er nogle sikkerhedstip, der kan hjælpe brugeren med at anvende dette produkt sikkert. Sunrise Medical anbefaler, at du kontrollerer, om kørestolen fungerer problemfrit og sikkert før hver brug. Læs "6 Vedligeholdelse" for at få yderligere oplysninger om, hvordan kontrollen udføres .

Kontroller følgende, før du bruger dette produkt:
Kontroller forbindelsen mellem kontrolenheden og batterikassen for sikkerhed og korrekthed;

- Kontroller batteriniveauet;
- Kontroller, at sikkerhedsselen sidder korrekt;
- Kontroller bremsesystemet.

Før du bruger den, skal du, hvis der opstår problemer, kontakte Sunrise Medical så hurtigt som muligt.

Vægtkapacitet.

Dette produkts maksimale vægtkapacitet er 136 kg.

⚠ ADVARSEL!

Sunrise Medical er ikke ansvarlig for personskade og beskadigelse af køretøjet som følge af overvægt.

Oplysninger om skråninger:

Nogle bygninger har skråninger, nogle ramper kan også omfatte et sving. Når du kører på en skråning, skal du have gode færdigheder i at bruge dette produkt.

Når du kører op ad skråning, skal du forsøge at holde produktet i bevægelse. Hvis du vil stoppe og genstarte, skal du justere hastigheden, så du starter langsomt. Når du kører ned ad bakke, skal du indstille hastigheden til den laveste hastighed og køre fremad. Hvis produktets hastighed går ned ad bakke hurtigere end forudindstillet eller planlagt, skal du sænke håndtaget for at stoppe kørestolen og derefter langsomt skubbe håndtaget fremad.

⚠ ADVARSEL!

Kør ikke på potentielt farlige skråninger (f.eks. snedækket terræn, græs og skråninger, der er dækket af fugtige blade).

⚠ ADVARSEL!

Bremseafstanden på skrånende terræn kan være signifikant længere end på fladt terræn.

⚠ ADVARSEL!

Når du kører op ad en bakke, skal du køre lige op ad den skrå overflade, hvilket i høj grad vil reducere risikoen for at vælte. Når du kører op ad en bakke, skal du sørge for at holde øje med ekstreme højder. Kør IKKE baglæns, når du kører op eller ned ad bakke, da det kan medføre personskade. Den sikre stigningsgrad for vores kørestol er 8°, se figur 1-1 og figur 1-2.

⚠ ADVARSEL!

Ethvert forsøg på at køre på en skråning, der overstiger 8°, kan få produktet til at vælte, hvilket kan medføre personskade eller beskadigelse af produktet.

Den sikre stigningsgrad for vores kørestol er 8°, se Fig. 1.1 og Fig. 1.2.

Fig. 1.1 Maks. grad for opadgående skråninger/terræn bakke

Fig. 1.2 Maks. grad for nedadgående skråninger/terræn

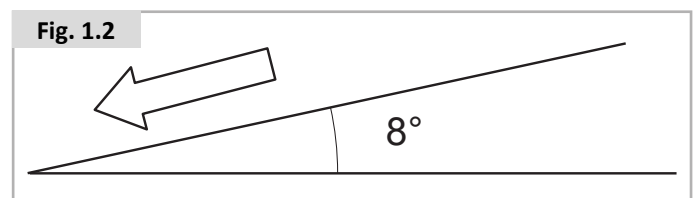
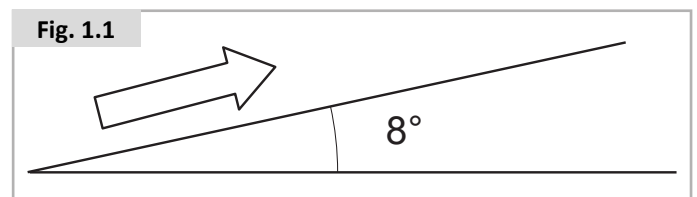

Krav til udendørs kørsel:

Dette produkt kan køres på traditionel cement- eller asfaltbelægning. Når du vælger en belægning, skal du være opmærksom på følgende:

- Sæt farten ned i ukendt terræn eller på blød jord
- Undgå at køre på vådt græs, da dækkene kan skride ud
- Undgå at køre på blødt grus og på stranden

Hvis du er usikker på overfladens tilstand, skal du prøve at undgå at køre på den.

Manuel tilstand:

Dette produkt kan køres i frihjulstilstand, der gør det muligt for en assistent at skubbe kørestolen manuelt. For yderligere oplysninger om manuel tilstand henvises til "5. Brugsvejledning ----3. Elektromagnetisk bremse".

ADVARSEL!

Brug af frihjulstilstand er kun tilladt, hvis en hjælper holder produktet bagfra, da produktet ellers kan køre ukontrolleret væk og medføre personskaade.

ADVARSEL!

Når du sidder i el-kørestolen, må du ikke selv skifte stilling, da du kan miste kontrollen, og dette kan medføre personskaade. Bed din assistent om hjælp.

ADVARSEL!

Det er forbudt at placere en el kørestol i frihjulstilstand på en skråning. El Kørestolen kan køre ukontrolleret og forårsage personskaade.

Faste forhindringer (trapper, kantsten osv.).

ADVARSEL!

Forsøg ikke at køre baglæns over nogen trin, kantsten eller andre forhindringer, da dette kan vælte produktet og forårsage personskaade.

Veje og parkering:

ADVARSEL!

Det er forbudt at køre dette produkt på motorvejen. Det er ikke let at blive set af andre, når du sidder i kørestol. Overhold de lokale færdselsregler. Du skal stadig køre forsigtigt, selvom der ikke er forhindringer på vejen.

Trapper og rulletrapper:

El kørestole er ikke designet til anvendelse på rulletrapper, men kan anvendes i elevatorer.

ADVARSEL!

El kørestolen må ikke anvendes på trapper eller rulletrapper. Det vil medføre personskaade for dig eller andre og kan beskadige dette produkt.

Elektromagnetisk felt:

Radiobølger kan forårsage interferens af el kørestole. Radiobølger er en type elektromagnetisk energi. Når denne energi har en negativ virkning, kalder vi den elektromagnetisk interferens eller radiointerferens.

Din el kørestol kan blive påvirket af mobiltelefoner eller andre transmissionsantenner i nærheden under brug.

Brug ikke en kraftig, håndholdt radiosender eller -modtager, når strømmen er sat til el kørestolen. Brug personlige kommunikationsenheder som f.eks. mobiltelefoner, der er godkendt til anvendelse. (Bemærk: Sådanne godkendte, elektroniske produkter er i overensstemmelse med de relevante standardtests og opfylder kravene til elektromagnetisk kompatibilitet, så de ikke forstyrrer normal brug af denne kørestol).

Vær opmærksom på radiosendere i nærheden, f.eks. radio- eller tv-sendere, og undgå at komme i nærheden af dem og kørsel forsigtigt.

Bremsefejl og ukontrolleret kørsel af el kørestolen kan skyldes elektromagnetisk interferens. Hvis du er i sikkerhed, skal du slukke for strømmen så hurtigt som muligt.

Når man skal sætte sig i eller komme op fra en el kørestol.

Det kræver en god balanceevne at sætte sig i og komme op fra en el kørestol. Når du øver dig i at komme ned i og ud af en kørestol, skal du sørge for at have nogen, der støtter dig. For at undgå personskade anbefales det, at brugere, der bruger dette produkt første gang, bistås af uddannet personale. Før du bruger en kørestol, skal du udføre følgende handlinger:

Sørg for, at kontrolenheden er slukket, og at produktet er i elektrisk tilstand. Se "IV. Brugsanvisning: Motorkobling".

Sørg for, at armlænene og/eller fodpladerne er klappet op. Dette vil forhindre, at dine fødder har kontakt med fodpladen. ADVARSEL! Før du tænder eller slukker for el kørestolen, skal du sikre dig, at strømmen er slukket.

Ellers kan du løbe ind i kørestolen og forårsage alvorlig personskade.

ADVARSEL!

Det er forbudt at stå på fodpladerne, da det vil få kørestolen til at vælte og forårsage personskade.

Batteri:

Ud over at følge advarslerne skal du også sørge for, at andre relevante krav til betjeningen overholdes. Se "4. Anvisninger" for mere udførlige oplysninger.

ADVARSEL!

Batteriet må ikke skilles ad, repareres eller ændres.

Undgå utilsigtet bevægelse af kørestolen

ADVARSEL!

Hvis du har til hensigt at forblive i en bestemt stilling i et stykke tid, skal du slukke for strømmen for at forhindre bevægelse forårsaget af en utilsigtet berøring af kontrolenhedens betjeningsgreb eller endda personskade.

ADVARSEL!

Eksplorative gasser kan genereres under opladning, så kørestolen og batteriopladeren skal holdes væk fra antændelseskilder, som flammer og gnister.

ADVARSEL!

Opladning udføres med kørestolen i et område, der er mindst dobbelt dens omfang, med tilstrækkelig ventilation til, at der ikke er fare på grund af ophobning af brændbar gas.

ADVARSEL!

Eksterne batteriopladere må ikke medbringes på kørestole.

ADVARSEL!

Kun batterier af den angivne type og kapacitet må oplades.

Brugerbegrænsninger:

Anvendelse af kørestole er ikke tilladt i følgende tilfælde:

- Hvis brugeren ikke har den fysiske styrke, intelligens eller kraft til at betjene den el kørestol sikkert.
- Personer med syns- eller mental funktionsnedsættelse bedes søge råd hos en sundhedsperson.
- Brugere skal kunne holde overkroppen i balance under drift og for at kunne modstå bump, der kan skyldes en ujævn vejoverflade.

Batteriopladere:	
MODEL: STC- 6151LB;	JÆVNSTRØMSUDGANG: +24 V/ 5 A;
Arbejdstemperatur: 0°C til +40°C;	Sikring (indvendig sikring): T 3,15 A / 250 V;
Det nominelle indgangsspændingsområde: 100-240 VAC, 50-60 Hz;	INDGANG: 100- 240 VAC, 50- 60 Hz, 1,7 A;
Batteriopladerens tilsigtede anvendelsesformål: afmonteret;	Standard: IEC 60335-1 IEC 60335-2-29 ;
Batterityper, der kan oplades: Li-ion-batteri;	
Den nominelle kapacitet hos batterier, der kan oplades: 48 Ah;	
IPX4: Undgå vandsprøjt grundet nedsækning.	
Erklæring: Når vekselstrømsstikket er tilsluttet, er enheden i overensstemmelse med IPX4.	













ADVARSEL!



















Brugeren bør læse brugsanvisningen, før batteriopladeren tages i brug.

2.0 Produktbeskrivelse

Produkt navn	El-kørestol
Model	Q50R
Producent	Jiangsu Intco Medical Products Co.,Ltd.
Registreret adresse	No.298 Yandunshan Road, Dagang Zhenjiang, Jiangsu Province 212132 P.R. Kina
Produktionsadresse	No.298 Yandunshan Road, Dagang Zhenjiang, Jiangsu Province 212132 P.R. Kina
Forhandler	Sunrise Medical
EU-repræsentant:	Sunrise Medical GmbH
Hovedstruktur	Dette produkt består af to dele: den elektriske del og kørestol hoveddel. Den elektriske del omfatter motor, batteriboks, kontrolenhed og oplader. De vigtigste dele af kørestolen omfatter forhjul, baghjul, stel, armlæn, fodplade, sædepude og ryglæn.

2.1 El kørestol mærkeplade

 Sunrise Medical GmbH Kahlbachring 2-4 D-68254 Maisch / Germany	 Jiangsu Intco Medical Products Co Ltd No.298 Yandunshan Road, Dagang Zhenjiang, Jiangsu Province 212132, China	 2020-05-23
POWER WHEELCHAIR CARROZINA ELETTRONICA WÓZEK INWALIDZKI ELEKTRYCZNY	E-ROLLSTUHL SILLA DE RUEDAS ELÉCTRICA FAUTEUIL ROULANT ÉLECTRIQUE	 SN 301200523001
TYPE: Q50R C/N: P2320000 Voltage: 24VDC  		
 MAX 136kg	 MAX 174kg	 MAX 6Kkm/h
	 MAX 8°	 MAX 90/84kg
 		

TYPE:	Produkt navn/SKU-nummer.
	Maksimal sikker hældning med tipsikringer (anti-tip) monteret, afhænger af kørestolens indstilling, brugerens kropsholdning og brugerens fysiske evner.
	Maks. brugervægt.
	Maksimal belastning.
	Maksimal hastighed.
	Maksimalt belastning på akslen.
	UKCA-mærke.
	CE-mærkning.
	Se brugsanvisningen.
	Angiver, at elektrisk/elektronisk udstyr skal bortskaffes i overensstemmelse med WEEE-direktivet.
 XXXX-XX-XX	Fremstillingsdato.
	Serienummer.
	Dette symbol betyder medicinsk udstyr.
	Producentens adresse.
 ISO 7176-19:2008	Kollisionstestet i henhold til ISO 7176-19:2008.
	Importørens adresse
	Ansvarlig person i Storbritannien
	Adresse på repræsentant i Schweiz
	Europæisk bemyndiget repræsentant



ISO 7010-M002
Brugervejledningen/Dette hæfte skal læses! (Blåt ikon)

Specifikationsblade (EN 12184 og ISO 7176-15)

Maksimal brugervægt: Q50R: En bruger på maks. 136 kg.

Kørestolen Q50R overholder følgende normer:

- a. krav og prøvningsmetoder til statisk, slag- og udmattelsesstyrke (ISO 7176-8).
- b. Effekt- og styresystemer til eldrevne kørestole og scootere - Krav og prøvningsmetoder (ISO 7176-14).
- c. Del 9: Klimaprøvning af el kørestole (ISO 7176-9).
- d. Dette produkt er klassificeret som en el kørestol i klasse B.
- e. Elektromagnetisk kompatibilitet (7176-21, IEC 60601-1-2:2014).
- f. Batteriopladeren er i overensstemmelse med standarden IEC 60335-2-29.
- g. Batteriet er i overensstemmelse med standarden EN 62133-2.

ISO 7176-15	Min.	Maks.	Bemærkninger
Fuld længde (med benstøtte)	-	1030 mm	
Samlet bredde	-	600 mm	
Længde i sammenfoldet stand	-	800 mm	
Højde i sammenfoldet stand	400 mm (flad)	800 mm (opret)	
Samlet masse (m/baterier)	-	37,5 kg	
Den tungeste dels vægt	-	5,5 kg	Batteri
Statisk stabilitet, ned ad bakke	25,9°	26,7°	
Statisk stabilitet, op ad bakke	22,7°	24,1°	
Statisk stabilitet, sidelæns kørsel	20,8°	22,7°	
Energiforbrug (Maks. område)	-	50 km	
Dynamisk stabilitet, op ad bakke	-	10°	Mindst/mest stabile sæde
Kørsel over forhindringer	mm	50 mm	
Maksimal hastighed ved kørsel fremad	-	6 km/t	
Minimum bremseafstand ved maksimal hastighed	420 mm	-	
Sædevinkel	-	2°	
Effektiv sædedybde	-	450 m	
Effektiv sædebredde	-	430 mm	
Sædets overfladehøjde ved forreste kant	-	490 mm	Pude afmonteret
Ryglæsvinkel	-	8°	
Ryglæns højde	-	550 mm	Pude afmonteret
Afstand mellem fodstøtte og sæde	-	400 mm	
Vinkel mellem ben og sædeoverflade	-	100,5°	
Afstand mellem armlæn og sæde	-	280 mm	Pude afmonteret
Minimum venderadius	609 mm	-	
EN 12184	Min.	Maks.	Bemærkninger
Maksimal højde på kantsten med sikker nedstigning	-	50 mm	
Minimumsbredde af gang	1100 mm	-	
Minimal afstand til jord	80 mm	-	
Kraft til betjening af hastighedskontrol	-	3,8 N	
Kraft til betjening af retningskontrol	-	2,5 N	

BEMÆRK: Nogle funktioner og foranstaltninger er muligvis ikke tilgængelige i alle lande.

 **ADVARSEL!**

Afstanden vil blive reduceret, hvis kørestolen anvendes hyppigt på skrånende eller ujævnt terræn eller til at køre over kantsten etc.

3.0 Brugervejledning

Betjeningstrinnene for kørestolen er som følger:

1. Sørg for, at kørestolen er i kørselstilstand
2. Tænd for strømmen.
3. Justér hastigheden.
4. Betjen kontrolenhedens håndtag på følgende måde:

Kørestolens bevægelsestilstand	Betjening af joystick
Fremad	Tryk joysticket fremad.
Bagud	Træk joysticket tilbage.
Højredrejning	Drej joysticket til højre.
Venstredrejning	Drej joysticket til venstre.
Stop	Slip joysticket, så stopper kørestolen snart automatisk.

3.1. Controller

Kontrolenheden og dens komponenter

Du betjener produktet med kontrolenheden. Kontrolenheden kan styre kørestolen, registrere batteriniveauet, kontrollere driftsstatus samt status for det elektroniske system.

Kontrolenheden omfatter:

1. Joystick;
2. Kontrolpanel
3. Opladningsinterface
4. Strømskik
5. Tilslutning af motorledning

Joystick;

Joysticket styrer kørestolens retning og hastighed. Når du trykker ned på joysticket, bevæger kørestolen sig. Jo mere du trykker ned, jo hurtigere kører kørestolen.

⚠ ADVARSEL!

Hvis din kørestol utilsigtet bevæger sig, skal du straks slippe joysticket, hvorefter kørestolen standser af sig selv.

Afbryderknap

Afbryderknappen bruges til at tænde og slukke for kontrolenheden.

Brug ikke afbryderknappen til at standse kørestolen, medmindre det drejer sig om et nødstilfælde, da dette vil få kørestolen til at standse pludseligt.

⚠ ADVARSEL!

Når din kørestol er i ro, skal du slukke for strømmen for at forhindre utilsigtet bevægelse af kørestolen.

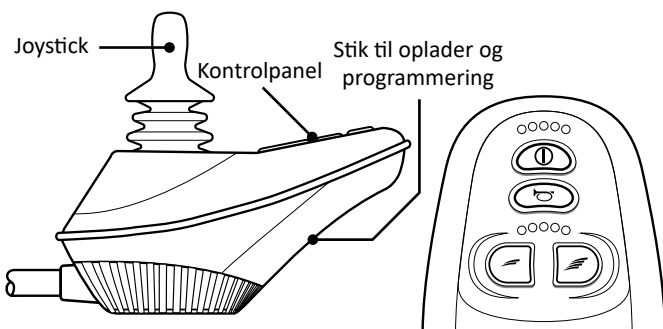

Batterimåler



Tænd/sluk-afbryder

Indikator for maksimal hastighed/profilindikator



Hastighedsknapper Nedsæt/Øg



Knappen Horn

Batterimåler

Batteriindikatoren sidder foran på joysticket. Når kontrolenheden fungerer, viser den batteriniveauet, status for kontrolenheden og status for strømsystemet. Når alle kontrollamper på displayet er tændt, er batteriet fuldt opladet. (Det er ikke alle kontrollamper, der betyder, at batteriet er fuldt opladet. Se opladningsindikatoren under opladning)

1. Hvis kun den røde kontrollampe lyser eller blinker: Batteriet er næsten afladet. Det skal oplades med det samme.
2. Alle LED lysdioder blinker hurtigt: Kontrolenheden eller det elektriske system er defekt, eller drivmotorerne er frakoblet.
3. Hvis alle kontrollamper blinker skiftevis: Joysticket er ikke i normal position, når kontrolenheden starter. Hvis dette sker, skal du slukke for kontrolenheden, sætte joysticket tilbage i udgangsstillingen og derefter tænde kontrolenheden igen.

TIPS! Hvis problemet vedvarer, skal du kontakte din forhandler.

Hastighedsindikator

Hastighedsindikatoren viser den maksimale hastighed for den aktuelle indstilling. Den højre LED-lampe angiver den aktuelle maksimale hastighedsindstilling. Tilstanden for hastighedsbegrænsning henviser til den maksimale hastighedsgrænse af en bestemt værdi, der er indstillet af programmet.

Kørestolen kan indstilles på 5 hastighedstrin. Når alle hastighedsindikatorens kontrollamper lyser, er den maksimale hastighed 5,4 km (plus eller minus 5 %). Hastigheden for de 4 kontrollamper er 4,7 km/t (plus eller minus 5 %). Hastigheden for de 3 kontrollamper er 4,1 km/t (plus eller minus 5 %). Hastigheden for de 2 kontrollamper er 3,5 km/t (plus eller minus 5 %). Hastigheden for 1 kontrollampe er 2,7 km/t (plus eller minus 5 %).

BEMÆRK! Før du sætter dig ind i, hvordan kørestolen fungerer, skal du indstille den til drift ved lav hastighed.

Vejledning i låsning af kørestolen for at forhindre uautoriseret brug:

Stolen er beskyttet mod uautoriseret brug med en elektronisk lås.

Sådan låses kørestolen: Tag opladeren ud, hvis den er tilsluttet, og tænd kørestolen. Tryk derefter på tænd/slukknappen, indtil der lyder et bip. Derefter skubbes joysticket frem, indtil der lyder et bip, og derefter tilbage, indtil der lyder endnu et bip. Stolen er nu låst, og den elektriske kørefunktion fungerer ikke længere.

Sådan låses kørestolen op: Kørestolen tændes, hvorefter joysticket afbøjes til klokken 12, indtil der lyder et bip, og derefter afbøjes det bagud, indtil der lyder et bip. Derefter slippes joysticket, og kørestolen er låst op igen.

Knappen Horn

Denne knap bruges til at aktivere hornet. Når der er et dyr eller menneske foran kørestolen, kan du trykke på knappen til hornet, hvorved hornet giver lyd, således at ulykker afværges.

Opladningsport

Brug en separat oplader til at oplade kørestolen gennem kontrolenhedens XLR-stikkontakt med 3 huller.

Kontrolenhedens forbindelser

ADVARSEL!

Forkerte tilslutninger vil beskadige kontrolenheden, opladeren og stikkene.

3.2. Batteri (Fig. 3.1)

Batteriet er installeret i den midterste og bageste del af produktet og har en udgangsport, en overbelastningsbeskyttelse og et opladningshul.

Udgangsport: Tilsluttet til kontrolenheden og forsyner hvert system med strøm;

Overbelastningsbeskyttelse: Beskytter mod strømsvigt ved overbelastning;

Opladningsport: Fjern batterikassen fra kørestolen, og brug opladeren til at oplade batteriet.

Dette produkt bruger et enkelt 30 Ah litiumbatteri, er forseglet og vedligeholdelsesfrit.

⚠ ADVARSEL!

Du skal bruge den oplader, der leveres sammen med kørestolen, til opladning af batteriet. Der må IKKE anvendes opladere.

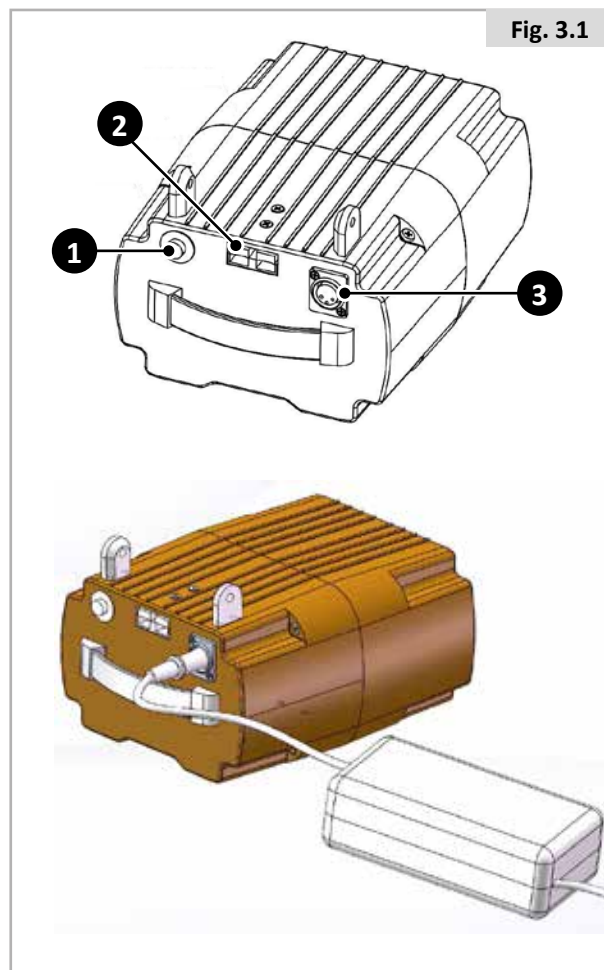

1. Overbelastningsbeskyttelse
2. Strømforsyning
3. Opladningshul

Sikkerhedsanvisninger for batteri og oplader

ADVARSEL!

Læs og overhold følgende sikkerhedsanvisninger og forholdsregler, inden batteriet aktiveres og opladningen påbegyndes.

Eksterne batterioplader må ikke medbringes på kørestole.

Lejlighedsvis brug af kørestolen før opladningen er færdig er acceptabelt, hvis behovet er presserende.

RISIKO!

Manglende overholdelse af sikkerhedsforanstaltningerne og anvisningerne kan beskadige produktet eller resultere i elektrisk stød, brand og/eller alvorlige personskader. Litium-ion-batteriet indeholder kemiske stoffer, som kan forårsage farlige reaktioner, hvis disse sikkerhedsanvisninger ignoreres.

VIGTIGT!

- Producenten påtager sig intet ansvar for skader på grund af manglende overholdelse af disse anvisninger.
- Sikkerhedsanvisninger og forsigtighedsregler vedrørende brug af batteriet:
- Før batteriet anvendes for første gang, skal det være helt opladet.
- Batteriet må kun anvendes ved temperaturer mellem -20° C og 60° C.
- Batteriet må ikke udsættes for varme (f.eks. radiatorer) eller brand. Ekstern varmeeeksplosion kan resultere i, at batteriet eksploderer.
- I det (usandsynlige) tilfælde at batteriet overopheder eller går i brand, skal du sikre dig, at batteriet ikke kommer i kontakt med vand eller andre væsker. Det eneste egnede slukkemiddel, der anbefales af batteriproducenterne, er sand.
- Oplad batteriet efter hver anvendelse om muligt.
- Ved brug til andre formål, end den tilsigtede af Sunrise Medical, skal der opnås en skriftlig tilladelse fra producenten.
- Batteriet må ikke åbnes eller skilles ad. Ukorrekt åbning eller bevidst ødelæggelse af batteriet involverer fare for alvorlige personskader. Desuden ugyldiggør åbning af batteriet ethvert garantikrav.
- Lad aldrig batteriets kontakter i opladeren komme i kontakt med metalgenstande, og sørg for, at kontakterne aldrig kommer i kontakt med metalgenstande (for eksempel med metalspånere).
- Hvis opladerstikket er snavset, skal det rengøres med en ren og tør klud.
- Batteriet må aldrig nedsænkes i vand.
- Batteriets brugstid afhænger blandt andet af dets opbevaringssted. Opbevar derfor aldrig batteriet i varme omgivelser i længere perioder. Anvend specielt kun bagagerummet i en bil, der er parkeret i solen, til transport i stedet for som et opbevaringssted.
- Batteriet må ikke udsættes for mekanisk sammenstød. Hvis dette sker, skal batteriet kontrolleres af producenten. Kontakt din servicerepræsentant. Fortsæt ikke med at bruge et beskadiget batteri.
- Hvis det er beskadiget eller fejlbehæftet, skal batteriet tages ud og kontrolleres. Kontakt din autoriserede forhandler angående evt. returnering og reparation. Det fejlbehæftede/ beskadigede batteri må ikke bruges igen eller åbnes.
- Sørg altid for at holde batteriet rent og tørt.
- Oplad batteriet på et underlag, der er brand- og varmeresistent. Der må ikke anbringes genstande, der er let antændelige eller antændelige, tæt på batteriet.
- Fejlhåndtering kan føre til overophedning, brand eller eksplosion.

Sikkerhedsanvisninger og forholdsregler angående batteriets opbevaring:

- Batteriet skal straks beskyttes når det fjernes fra batteriopladeren eller motoren. Lad aldrig fugt eller fremmedlegemer (f.eks. metalspånere, små søm, spånere eller andre strømførende metaller) trænge ind i batteriet.
- Batteriet må ikke udsættes for fugt af nogen slags under opbevaring (vand, regnvand, sne, osv.).
- Før det opbevares, skal batteriet oplades. Kontrollér opladningstilstanden hver 3. måned.
- Opbevar batteriet på et køligt og tørt sted, hvor det er beskyttet mod skader og uautoriseret adgang.
- For at opnå en optimal levetid for batteriet skal det opbevares ved en temperatur på mellem 5° C og 25° C og ved en luftfugtighed på mellem 0 og 80 %.
- Batteriet må ikke opbevares på steder, hvor temperaturen overstiger 45° C eller er mindre end -20° C.
- Undgå direkte sollys.
- Når batteriet ikke er i brug, skal det mindst genoplades hver 12. uge for at forhindre skader på batteriet.

Sikkerhedsanvisninger og forholdsregler om opladningen:

Opladningsmetoder

Tilslut opladerens indgangsstik til en standard stikkontakt og tilslut opladerens udgangsstik i joystickets port til opladning, **eller afkobl batteriet til opladning ved at tilslutte direkte på batteriboksen.**

ADVARSEL!

- **Du må ikke betjene kørestolen, mens den oplades.**
- Efterlad ikke batterierne/batteripakken uden opsyn, mens de oplades.
- Batteriet må kun oplades i ventilerede, tørre og støvfri omgivelser.
- Batteriet må ikke oplades, hvis der findes letantændelige væsker eller gasarter i nærheden.
- Batteriet må ikke udsættes for fugt af nogen slags under opbevaring (vand, regnvand, sne, osv.).
- Opladning må ikke foretages i rum, hvor fugt kan påvirke batteriet.
- Batteriet må kun oplades ved temperaturer mellem 0° C og 40° C. Hvis opladning forsøges udenfor dette temperaturområde, slukker batterimekanismen automatisk opladningen.
- Brug kun den anviste oplader til at oplade batteriet. Den autoriserede forhandler kan oplyse om den relevante information.

RISIKO!

- Brug af en uegnet batterioplader kan medføre funktionsfejl og resultere i, at batteriet har en begrænset levetid. Der er også risiko for brand og eksplosion.
- Når opladningen er færdig, tages opladeren ud af stikkontakten, inden den fjernes fra batteriet.
- Sørg for, at der er tilstrækkelig luftcirkulation, så snart batteriet er opladet. Oplad i princippet kun batteriet under opsyn.
- Beskadigede batterier må ikke genoplades eller bruges længere.
- Beskadigede batterioplader (skade på stik, hus, kabel) må ikke bruges.

Sikkerhedsoplysninger og forholdsregler om transport og forsendelse:

- Der anvendes litium-ion-celler i batteriet. Derfor er transport og forsendelse af batteriet omfattet af alle gældende lovkraav, og disse skal nøje overholdes. For eksempel må et fejlbehæftet batteri aldrig transporteres i et fly.
- Hvis et batteri er fejlbehæftet, skal du personligt tage det til din autoriserede forhandler, da forsendelse af litium-ion-batterier med posten eller andre transportselskaber er underlagt strenge regler og bestemmelser. Derfor anbefales vi igen, at du kontakter din autoriserede forhandler.
- Fordi transportreglerne kan ændre sig årligt, anbefales det på det kraftigste, at du konsulterer din rejseoperatør, flyselskabet eller rederiet, før du begynder din rejse, for at få yderligere oplysninger om de nuværende gældende regler. Et batteri med fejl må ikke bringes på et fly eller lægges i din bagage.

BEMÆRK:

- Hvis dit batteri er monteret på hjælpemotoren, når den transporteres, vil transportbestemmelserne i henhold til UN3171 være gældende.
- Sørg for at opbevare batteriets emballagebeholder i tilfælde af behov for transport.
- Før afsendelsen bør transporten diskuteres med din autoriserede forhandler.

Instruktioner og forholdsregler for opladeren:

ADVARSEL!

- Før opladningen startes, skal alle de anvisninger og forholdsregler, der følger med opladeren, læses og følges sammen med følgende forholdsregler og sikkerhedsoplysninger.
- Brug kun den anviste oplader til at oplade batteriet. Den autoriserede forhandler kan oplyse om den relevante information.
- Når opladningen er færdig, anbefales det, først at frakoble opladeren fra stikkontakten, før den fjernes fra batteriet.
- Opladeren må ikke udsættes for nogen former for fugt under opladning (vand, regnvand, sne osv.).
- Opladning må ikke foretages i rum, hvor fugtighed kan påvirke opladeren.
- Vær opmærksom på kondensation. Hvis opladeren bringes fra et koldt til et varmt rum, kan der dannes kondensation. Hvis dette er tilfældet, skal du undlade at bruge opladeren, indtil al kondensationen har spredt sig. Bemærk, at dette kan tage flere timer.
- Bær aldrig opladeren ved hjælp af strømledningen eller opladningskablet.
- Træk ikke i strømledningen for at tage opladeren ud af stikkontakten.
- Kablet eller stikket må ikke udsættes for tryk. Hvis kablet strækkes eller bøjes for meget, eller hvis kablet bliver klemt mellem en væg eller en vinduesramme, eller hvis der placeres tunge genstande på et kabel eller et stik, kan det medføre elektrisk stød eller brand.
- Placér strømledningen og det fastgjorte opladningskabel således, at ingen kan træde på det eller falde over det, og således at begge kabler er beskyttet mod andre skadelige virkninger eller belastninger.

- Anvend ikke opladeren, hvis strømledningen, og opladningskablet eller de stik, der er fastgjort til kablerne, er beskadigede. Beskadigede dele skal straks udskiftes af den autoriserede forhandler.
- Opladeren må ikke anvendes eller skilles ad, hvis den har fået et hårdt slag, er blevet tabt eller på anden måde er blevet beskadiget.
- Opladeren må ikke anvendes af børn.
- Forsøg aldrig at adskille eller foretage ændringer på opladeren.
- Forsøg aldrig at adskille eller foretage ændringer på opladeren eller placere genstande ovenpå enheden.
- Opladningsstikkets kontakter må ikke forbindes med metalgenstande.
- Sørg for, at stikket er sat godt fast i stikkontakten.
- Rør aldrig stikkene med våde hænder.
- Brug ikke opladerens stik og/eller netstikket, hvis de er våde eller snavsede. Inden du sætter det i, skal du rengøre stikket med en tør klud.

3.2.1 Batterigarantier

Batterigarantier er betinget af de garantiperioder, producenten har fastlagt. De fleste garantier udstedes dog i henhold til en bestemmelse vedrørende slitage. Hvis du slider batterierne op inden for seks måneder, kan der ikke kræves ombytning ifølge garantien.

Afmontering af batterihus (Fig. 3.2 – Fig. 3.4)

1. Frakobl strømstikket
2. Træk låsestiften i den ene ende udad og slip den, når du har drejet den i en bestemt vinkel, så den er i den normalt åbne position
3. Tag fat i håndtaget på batterikassen, og træk samtidig låsestiften i den anden ende for at fjerne batterikassen

BEMÆRK:

Frakobl først den elektriske forbindelse fra joysticket og motorerne.

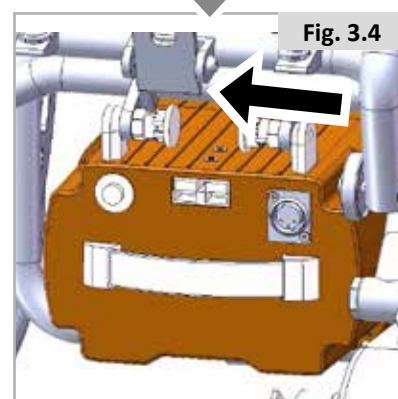
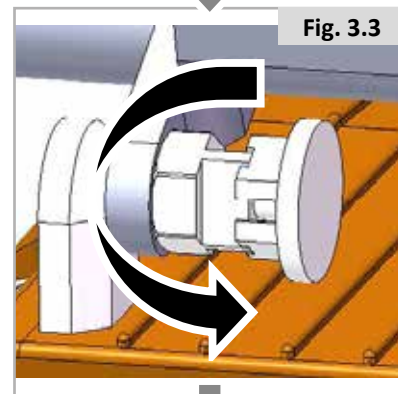
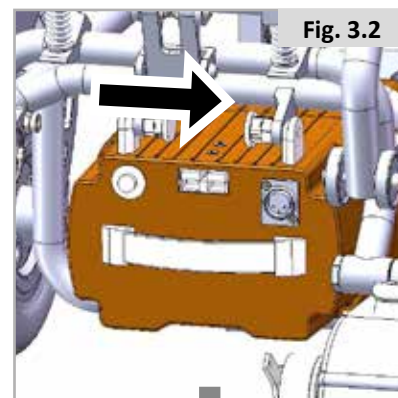

Montér batterihuset (Fig. 3.5 – Fig. 3.7)

1. Løft batterikassen ind under stellet som vist.
2. Skub batterikassen fremad, indtil den ikke kan komme længere. Bemærk, at der er to skruer på stellet, der markerer batterihusets grænse.
3. Ret monteringshullerne på batterikassen ind med låsestifterne på stellet, indsæt låsestifterne, og kontrollér, at de sidder fast.

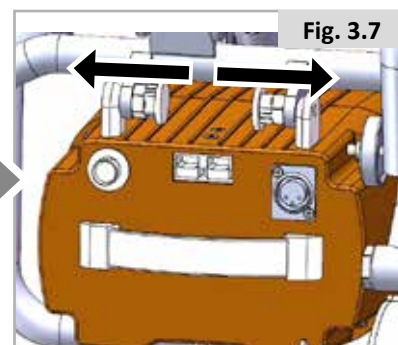
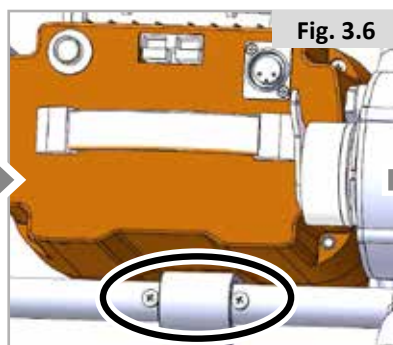
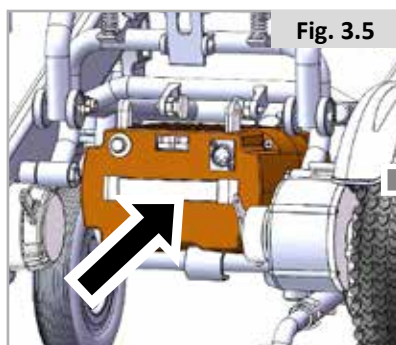

3.3. Elektromagnetisk bremse

For nemheds skyld er dette produkt udstyret med to tilstande:

(A) Manuel tilstand og elektrisk tilstand

1. Hver motor har et elektromagnetisk bremsehåndtag bagerst (Fig. 3.8 og Fig. 3.9).
2. Skub håndtaget ned til positionen frihjulstilstand
3. Skub håndtaget op til positionen kørselstilstand.

⚠ ADVARSEL!

Det er ikke tilladt at indstille kørestolen i frihjulstilstand, mens du befinder dig i kørestol, da der således kan opstå personskaade. Bed din hjælper om assistance.

⚠ ADVARSEL!

Ved skråninger er det ikke tilladt at indstille kørestolen i frihjulstilstand, da kørestolen kan skride ukontrolleret ud og forårsage personskaade.

⚠ ADVARSEL!

Husk, at bremsesystemet er deaktiveret i frihjulstilstand, hvorfor denne tilstand ikke er tilladt ved kørsel ned ad bakke.

⚠ ADVARSEL!

For at beskytte din personlige sikkerhed og dette produkt mod utilsigtet beskadigelse skal du være forsigtig med at bruge det elektromagnetiske bremsehåndtag.

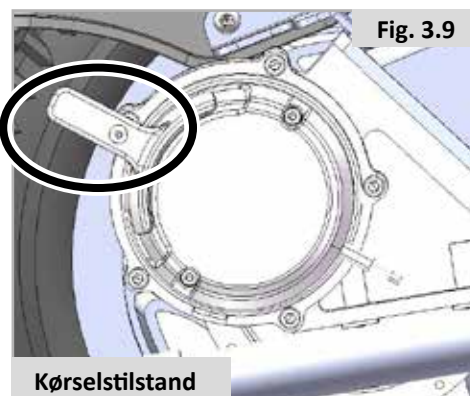
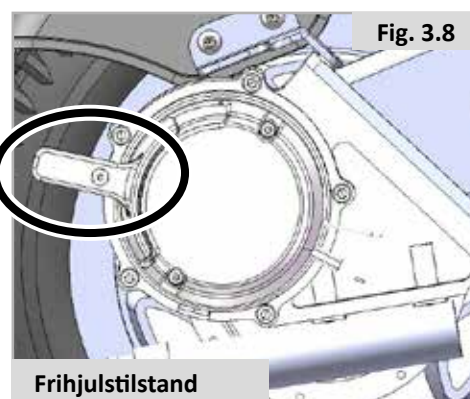

3.4. Kontrolhedens justeringshåndtag:

Joysticket kan nemt forlænges og forkortes på følgende måde (Fig. 3.10):

1. Drej plastiskruen med uret (fra øverst til nederst) for at løsne justeringsgrebet til kontrolheden;
2. Træk kontrolhedens justeringsgreb frem eller tilbage for at justere til den ønskede position;
3. Drej plastiskruen mod uret, indtil den er spændt til.

Kontrolheden kan justere positionen på følgende måde (Fig. 3.11.1-3.11.2):

1. Sluk kontrolheden;
2. Træk kontrolheden til højre og tilbage.

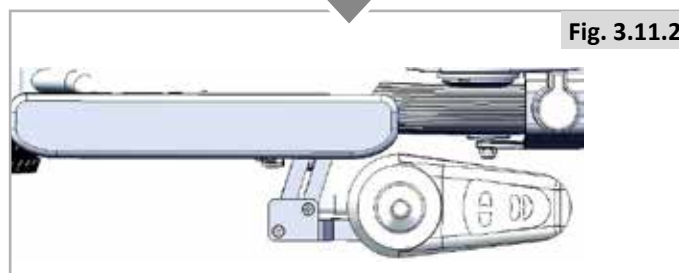
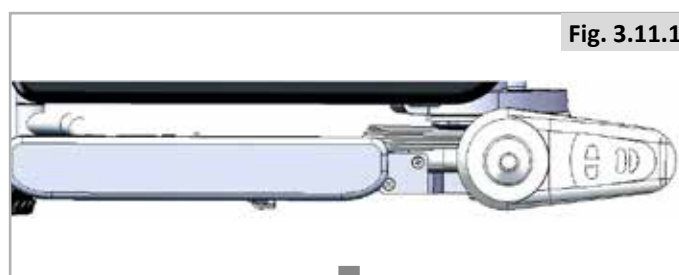
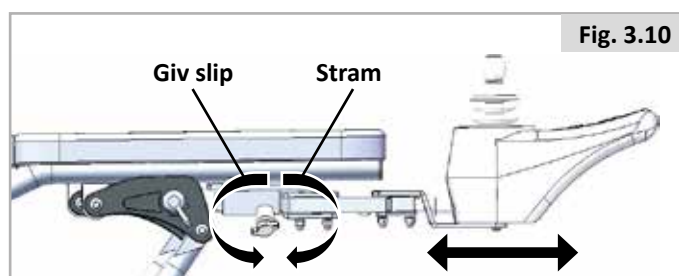

3.5 Anti-tip (Fig. 3.12.1 – 3.12.3)

Anti-tip er designet til at forbedre kørestolens stabilitet. Dette vil reducere muligheden for, at kørestolen vælter, når den kører op ad bakke.

Tipsikringerne kan justeres i tre positioner som vist i figuren nedenfor, position 1, 2, 3.

Placering 1: Når kørestolen klappes ned, skal stabiliseringshjulet justeres til position 1, så stolen er nem at klappe ned.

⚠ ADVARSEL!

I position 1 fungerer tipsikringen IKKE som en sådan. Når du bruger kørestolen, er det ikke tilladt at justere tipsikringen til denne position.

Placering 2: Position 2 er til brug, når kørestolen bruges på plane overflader, såsom indendørs.

Placering 3: Det er den mest effektive tipsikringsposition, derfor skal der ALTID justeres til denne position.

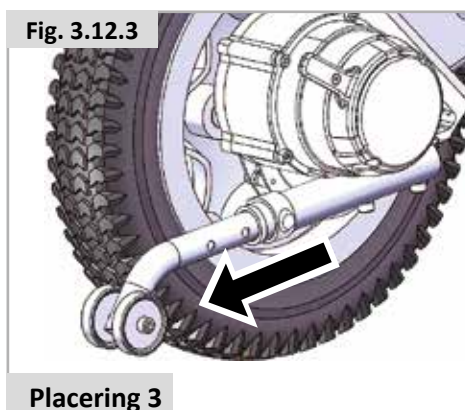
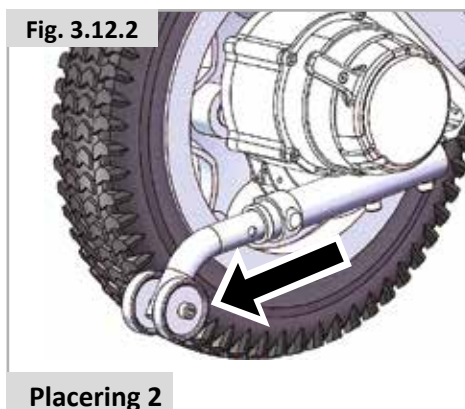
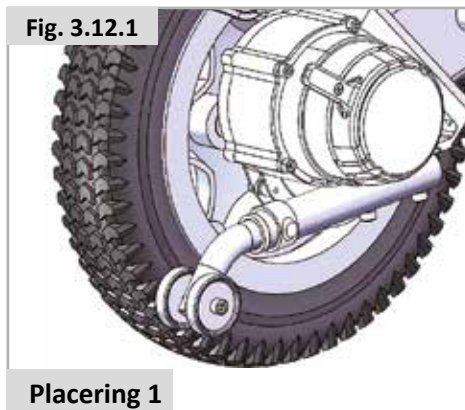

3.6 Armlæn (Fig. 3.13.1 - 3.13.3)

For at gøre det lettere for brugeren at bevæge kørestolen op og ned fra siden kan Q50R's armlæn nemt drejes bagud. Den specifikke betjeningsmetode er som følger:

1. Drej kontakten ned for at låse armlænet op. Nu kan armlænet løftes op og drejes bagud.
2. Drej kontakten til højre for at låse det igen.

Kørestolen er udstyret med komfortable armlæn med blødt, polstret PU-skum, der har et hygiejnisk PU-betræk, der er let at desinficere. Hårdheden er 50 +/- 5 Shore A. Målene på hver armlæn er: 330 x 55 x 27 (L x B x H).

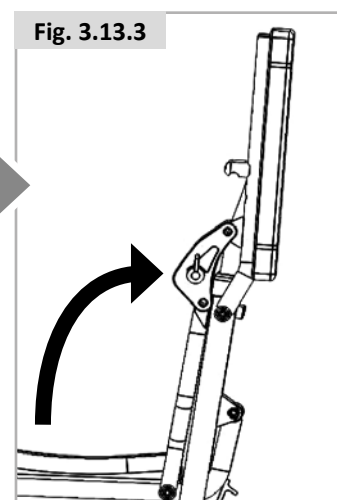
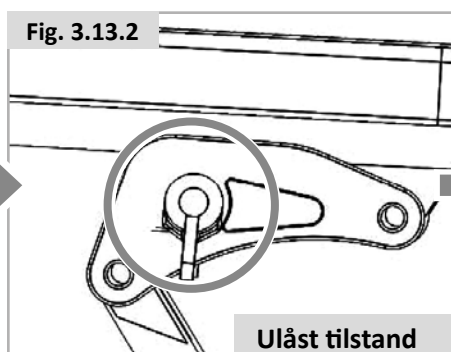
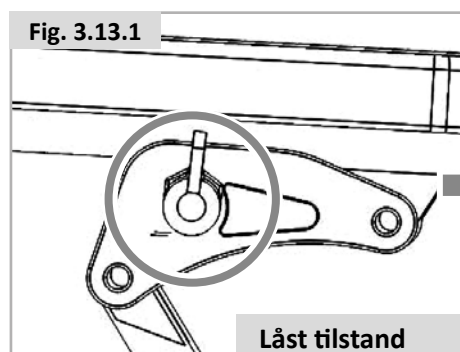

3.7 Opladningstrin

1. Parkér dette produkt et sted med en almindelig stikkontakt i nærheden. Bekræft, at kontrolenheden er slukket, og at dette produkt er i kørselstilstand.
2. Tilslut opladerens XLR-stik med 3 ben i kontrolenhedens stikkontakt.
3. Når kontrollampen på opladeren lyser rødt (orange), betyder det, at batteriet oplades, og når kontrollampen lyser grønt, betyder det, at batteriet er fuldt opladet.

Opladningshyppighed

1. Daglig brug: Hvis du bruger dette produkt hver dag, skal du oplade det efter dagens afslutning, så dette produkt kan bruges hele næste dag.
2. Lejlighedsvis brug: Hvis du bruger kørestolen sjældent (en gang om ugen eller mindre), skal du oplade den mindst 6-8 timer om ugen.

Hvis du ikke bruger dette produkt ofte, anbefaler vi, at du passer på batteriet og oplader det mindst én gang om ugen. Hvis du planlægger ikke at bruge produktet i længere tid, skal du oplade batteriet, før du sætter det til opbevaring. Tag kablet ud, og opbevar produktet i et varmt, tørt miljø. Undgå ekstreme temperaturer som f.eks. ekstrem kulde og ekstrem varme. Oplad ikke frosne batterier.

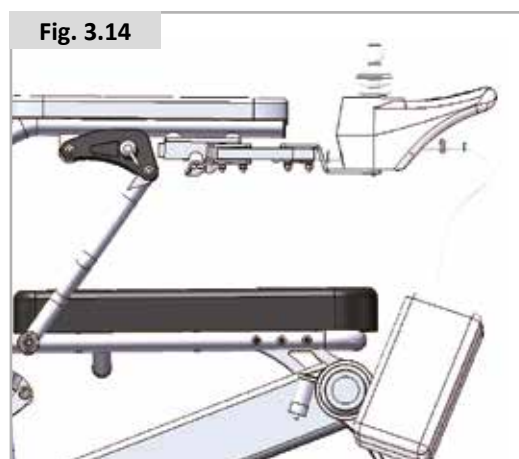

3.8. Forflytning

Når du forflytter dig mellem kørestol og andre siddepladser, skal du slukke for strømmen først. Kørestolen kan skride ud under belastningen ved forflytningen. Sørg for, at der træffes sikkerhedsforanstaltninger i tilfælde af personskaade.

Bemærk: For de brugere, der er i stand til at bevæge sig og har styrke i overkroppen, kan denne handling udføres uafhængigt af andre.

1. Flyt kørestolen så tæt som muligt ved siden af målsædet.
2. Når kørestolen er placeret korrekt, skal den igen være i kørselstilstand.
3. Klap fodpladen op.
4. Vip armlænet tilbage tæt på målsædet.
5. Bevæg dig langsomt fra kørestolens front til målsædet.

Ved forflytning skal sædepuden anvendes mindre eller slet ikke under kroppen. Under forflytning, dvs. efter at have forladt sædepuden, skal du desuden passe på, at noget flytter sig. Der kan eventuelt lægges et bræt over de to stole for at hjælpe med forflytningen.

3.9. Sammenfoldning (Fig. 3.15.1 - 3.15.6)

Sammenklapning af kørestolen kan gøre bedre brug af plads og er praktisk til opbevaring og transport. Dette gøre sådan:

1. Justér tipsikringerne til position 1 (se 3.5. Tipsikring)
2. Åbn spændet
3. Klap kørestolen sammen

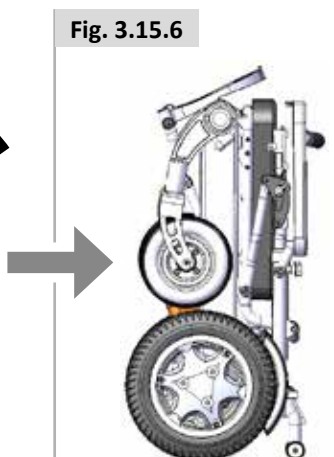
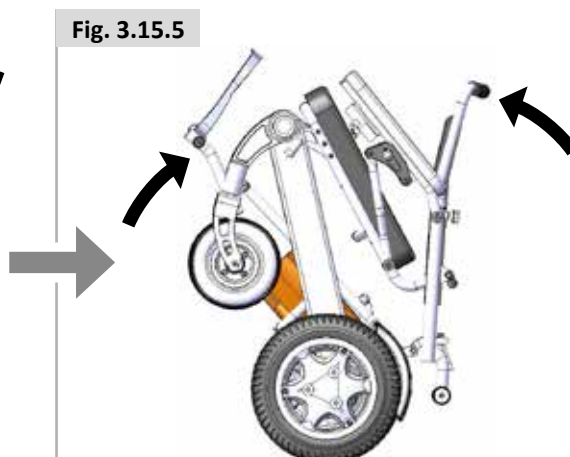
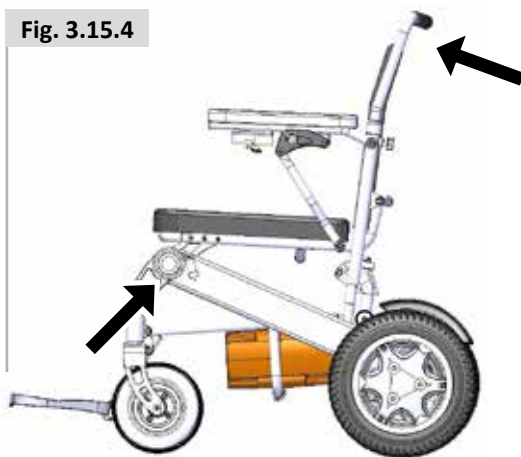
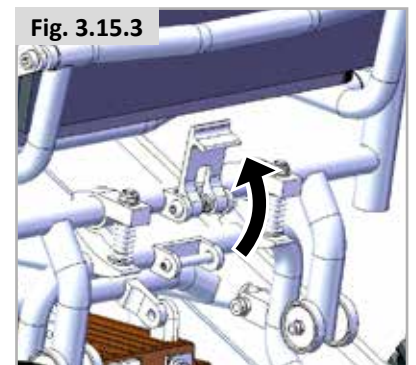
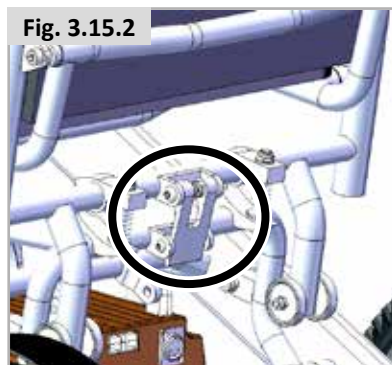

4.0 Transport

Q50R er ikke godkendt til brug som passagersæde i et køretøj. Derfor kan brugeren ikke transporteres i et køretøj siddende i kørestolen. Selvom dette produkt er udstyret med en hoftese, er det ikke beregnet til transport i biler.

Transport af kørestolen i en bil

Trin 1: Klap kørestolen sammen

Trin 2: Frakobl strømstikket

Trin 3: Læg kørestolen i bilens bagagerum

⚠ ADVARSEL!

Det er ikke tilladt at bære kørestolen ved at holde i de justerbare eller bevægelige dele af kørestolen, da det kan medføre personskade eller beskadigelse af kørestolen.

⚠ ADVARSEL!

Det er ikke tilladt at sidde i din el kørestol, mens bilen kører, da det kan forårsage personskade.

⚠ ADVARSEL!

Sørg for, at din el kørestol opbevares forsvarligt under transport, da det ellers kan forårsage personskade eller beskadigelse.

4.1 Beskyttelsesforanstaltninger for hårdt vejr.

⚠ ADVARSEL!

Du må ikke udsætte dette produkt for fugtige omgivelser (f.eks. regn, sne, tåge, osv.), da dette kan beskadige produktet. Et vådt produkt skal tørres af før brug.

4.2 Flyrejser

⚠ ADVARSEL!

For at kunne overholde IATA-bestemmelserne vedrørende flyrejser må Q50 R kun sendes med et passagerfly i den originale transportkasse, komplet med batteriet installeret. Bestemmelserne om flytransport af elektriske produkter kan variere betydeligt afhængigt af flyselskabet – i alle tilfælde anbefaler Sunrise Medical at kontakte flyselskabet før enhver flyrejse for at bekræfte deres seneste krav.

4.3 Hejsning af kørestolen

Sørg for, at Q50R er fastgjort med to separate remme på positionerne vist på Figur 4.1 (front (a)) og 4.2 (bag (B)). Sørg for, at fodpladen er fastgjort for at forhindre, at den klapper ud.

Kørestolen må ikke løftes eller hejses ved hjælp af nogle af de aftagelige dele, såsom benstøtter, armlæn osv.

Fig. 4.1

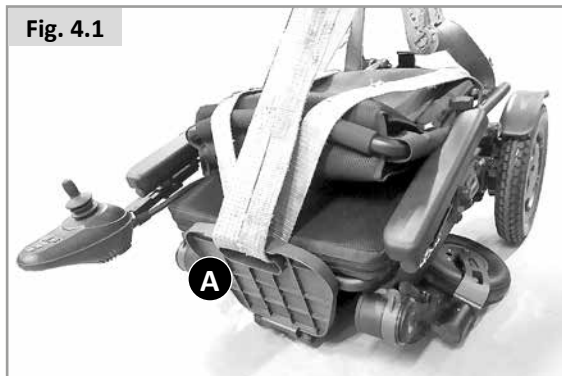
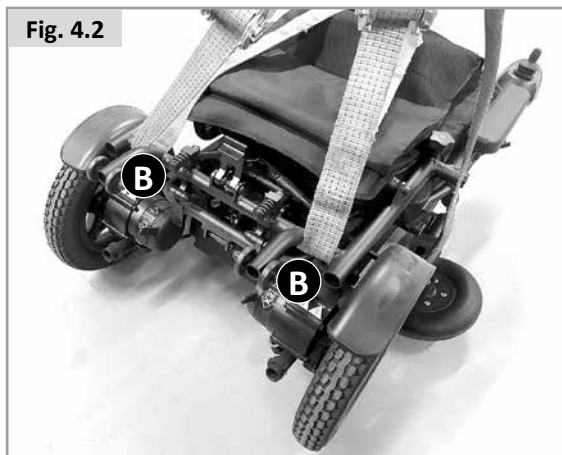

Fig. 4.2



5.0 Vedligeholdelse og rengøring

Denne el kørestol kræver regelmæssig vedligeholdelse. Vedligeholdelse er meget vigtig, og hvis du følger anvisningerne om vedligeholdelsesinspektion i dette afsnit, kan du bruge dette produkt nemt og problemfrit i årevis. Du kan selv udføre nogle rutinemæssige tjek, mens andre skal udføres af din forhandler. Hvis du har spørgsmål vedrørende vedligeholdelse eller betjening af dette produkt, skal du kontakte forhandleren.

ADVARSEL!

Dette produkt er som andet elektrisk eller mekanisk udstyr og er modtageligt over for virkningerne af det naturlige miljø. Undgå under alle omstændigheder et fugtigt miljø. Hvis der er kontakt med vand eller et vådt miljø direkte kan det medføre, at det elektriske udstyr eller det mekaniske udstyr i kørestolen ikke fungerer korrekt. Vand kan forårsage korrosion af elektroniske komponenter og rust på stellet!

Hvis produktet kommer i kontakt med vand, skal du udføre følgende vedligeholdelse:

1. Brug en klud til at tørre så meget fugt af som muligt, og opbevar kørestolen på et tørt sted;
2. Udfør alle sikkerheds- og funktionstest før brug;
3. Hvis der opstår unormale situationer, skal du kontakte forhandleren af dette produkt.

5.1 Generel vejledning

1. Undgå at udsætte kontrolenheden og især joysticket for stød eller slag.
2. Undgå langvarig udsættelse for barske forhold som f.eks. overophedning, kulde eller luftfugtighed, og hold kontrolenheden ren;
3. Kontrollér alle elektriske forbindelser for at sikre, at de er tilsluttet forsvarligt, og kontrollér opladerens kabelforbindelser.
4. Når kontrollamperne på batteriindikatoren alle lyser, har batteriet tilstrækkeligt strøm, og kontrolenheden og det elektriske system fungerer normalt;
5. Hvis det røde lys på batteriindikatoren blinker langsomt, angiver det, at batteriet er ved at løbe tør for strøm, og at det skal oplades, men at kontrolenheden og det elektriske system fungerer normalt;
6. Hvis batteriindikatoren blinker hurtigt, har kontrolenheden registreret en fejl. Se fejlfindingstabellen;
7. Kontrollér alle kabelforbindelser for at sikre, at de er forsvarligt tilsluttet og fri for korrosion;
8. Alle hjullejer er smurte og forseglede. De har ikke brug for ekstra smørelse.
9. Kør kørestolen i hvert enkelt drivprofil, (hvis de er installeret), for at sørge for at kørestolen fungerer som den gjorde før.
10. Se kørestolen efter for at sikre, at benstøtter, armlæn osv. er korrekt placeret og monteret på kørestolen, samt at alle fastgørelseselementer er forsvarligt spændt til.

ADVARSEL!

Efter udførelse af enhver form for vedligeholdelse eller reparation af kørestolen skal du kontrollere, om den fungerer korrekt, inden den tages i brug igen.

5.2 Produktkontrol

5.2.1 Daglige eftersyn:

Sluk for kontrolenheden, kontrollér joysticket, sørg for, at det ikke er bøjet eller knækket, og sørg for, at det vender tilbage til den oprindelige position, når du slipper det. For at kontrollere, om joystickets gummibund er beskadiget, skal du kun efterse basen visuelt, den skal ikke håndteres eller repareres. Hvis du har spørgsmål, skal du kontakte Sunrise Medical. Efterse kontrolenhedens kabler visuelt for at sikre, at de ikke er revnet eller gået i stykker, eller at trådene er blottede. Hvis der er problemer med kablet, bedes du kontakte din forhandler.

5.2.2 Ugentlige eftersyn.

Frakobl kontrolenhedens stik fra batterikassen, tjek forbindelsen, og tjek for korrosion. Kontakt din forhandler, om nødvendigt.

Tjek bremserne. Dette tjek skal udføres på en plan overflade, og der skal være tilstrækkelig fri plads omkring kørestolen.

Tjek bremserne.

1. Tænd for kontrolenheden. Efter et sekund tjekkes strømindikatoren for at kontrollere, at batteriet har strøm.
2. Tryk langsomt joysticket fremad, indtil der høres et "klik" fra bremsen. Giv straks slip på joysticket. Du skal høre lyden af bremsefunktionen hver gang, du trykker joysticket fremad i nogle få sekunder.
3. Gentag handlingen tre gange og tryk kontrolenheden bagud, til venstre og til højre for at kontrollere den.

5.2.3 Månedligt eftersyn:

1. Tjek forhjulenes og drivhjulenes slitage. Hvis vedligeholdelse er nødvendig, skal du kontakte din forhandler.
2. Tjek forgaflen for slitage og løshed. Dette kan indikere, at der er behov for justering eller at lejerne skal udskiftes. Kontakt din forhandler for reparation eller udskiftning.
3. Hold dette produkt fri for rester som hår, mad, drikkevarer osv.

Andre relaterede situationer

Temperatur (nogle dele af kørestolen er følsomme over for temperatur)

- Ved ekstremt lave temperaturer kan batteriet fryse. Der er mange faktorer, der kan forårsage frysning ved særlige temperaturer, såsom opladertype, brug og batteriets sammensætning (f.eks. forseglede blysyrebatterier eller gelbatterier).
- Meget høje udsving i temperatur kan gøre kørestolen langsommere. Kontrolenhedens sikkerhedsfunktion beskytter motoren og andre elektroniske komponenter mod beskadigelse.

5.3 Mellemlang til lang opbevaringstid:

Hvis kørestolen skal opbevares gennem længere tid (dvs. mere end en uge), skal du følge disse enkle anvisninger:

Sørg for, at kørestolen oplades i mindst 24 timer.

Frakobl opladeren.

Afbryd batterierne.

ADVARSEL!

Kørestolen må aldrig opbevares under følgende forhold:

- Udendørs.
- I direkte sol (kan få plastdelene til at falme).
- Tæt på en direkte varmekilde.
- I fugtige omgivelser.
- I kølige omgivelser.
- Med batterierne/batterikasserne tilsluttet (det gælder også, selvom der er slukket for kontrolsystemet).

Ved at undgå ovenstående kan du til en vis grad forhindre, at batteriet aflades helt, og dermed forlænger du batteriets levetid.

Når kørestolen atter skal anvendes, skal du sørge for at tilslutte batterierne/batterikasserne igen og oplade kørestolen i mindst 24 timer inden brug.

5.4 Rengøring af din kørestol

Korrekt rengøring og desinfektion af dit produkt er afgørende for at forlænge dets levetid og holde dets udseende nyt i længere tid; men det er også vigtigt at forhindre spredning af bakterier og vira som COVID-19.

Rengøring vs. desinfektion

Først og fremmest skal du huske, at rengøring ikke er det samme som desinfektion. Ved rengøring fjerner vi bakterier og snavs fra overflader, men vi dræber ikke bakterier. Fjernelse af dem reducerer kun antallet af bakterier og risikoen for spredning af infektioner.

Ved at desinficere kørestolen dræber vi mikroorganismer som bakterier ved hjælp af kemiske produkter. Denne proces rengør ikke nødvendigvis snavsede overflader. Det kan forhindre spredningen af smitsomme sygdomme yderligere, hvis der dræbes bakterier på overfladen efter rengøringen.

Rengøring og desinfektion

Kørestolen eller scooteren bør tørres af en gang om ugen med en let fugtig (ikke våd) klud. Støv eller fnug, der har samlet sig på motorerne, blæses væk eller tørres af med en støveklud.

VIGTIGT!

Sørg for, at alle dele af kørestolen tørres grundigt, hvis den bliver våd eller fugtig som følge af rengøring, eller hvis kørestolen anvendes i våde eller fugtige omgivelser.

Der må ikke bruges vandslange, højtryks- eller damprensere til rengøring af din kørestol.

RISIKO!

Hvis kørestolen anvendes af flere brugere, er det særligt vigtigt, at den bliver gjort grundigt ren for at undgå risiko for krydsinfektion. Hygiejneprocesser ved genanvendelse: Hvis kørestolen skal anvendes af en ny bruger, bør den klargøres grundigt. Vær opmærksom på producentens instruktioner på det desinfektionsmiddel, du bruger.

Efterse flænget, bulet, slidt eller løstsiddende betræk – især hvis det sidder tæt på metaldele – som kan medføre dårlig kropsstøtte eller nedsat komfort og trykaflastning.

Hvis kørestolen skal anvendes af en ny bruger, bør den klargøres grundigt. Alle overflader, der kan komme i kontakt med brugeren, skal behandles med desinfektionsmiddel i sprayform. Der skal til dette formål anvendes et, i dit land, anbefalet desinfektionsmiddel, som bruges til hurtig, alkoholbaseret desinfektion af medicinske hjælpemidler og medicinsk udstyr, når der kræves et hurtigtvirkende desinfektionsmiddel. Vær opmærksom på producentens vejledning til desinfektionsmidlet under anvendelsen. Det kan ikke garanteres, at sømme kan desinficeres fuldstændigt. For at undgå mikrobakteriel kontaminering anbefales det derfor, at sædet og rygpolstringen kasseres i henhold til lokale retningslinjer om beskyttelse mod infektion.

VIGTIGT!

Der må ikke anvendes opløsningsmidler, klor, skuremidler, syntetiske rengøringsmidler, polérvoks eller midler i sprayform.

- Der kan anvendes desinfektionsmidler, men kun i opløsninger svarende til producentens vejledning. Sørg for at skylle overfladerne med rent vand og at de tørres grundigt. Desinficér den med et desinfektionsmiddel, der er velegnet til overflader, eller desinficér med desinficerende servietter, der indeholder en opløsning med mindst 70 % sprit, eller andre godkendte, kommercielle opløsninger til desinfektion af overflader. Disse produkter er mærket som bakterie- og virusdræbende. Desinfektionsmidlet skal forblive på overfladen i mindst 15 minutter. Overfladen skal derefter rengøres med en klud, hvorefter overfladen tørres af med en aseptisk klud.

ADVARSEL!

Sørg for altid at læse etiketten på enhver form for rengøringsmidler til erhvervs- eller privatbrug. Brugsanvisningen skal altid følges nøje.

Rengøring af betjeningsknapper og styreenhed

Hvis kørestolens betjeningsenhed bliver snavset/beskidt, kan den tørres af med en fugtig klud med en desinficerende opløsning. Vær forsigtig ved rengøring af joysticket, og gør det kun, når kørestolen er slukket.

Særlige kontrolenheder; hvor der er monteret joysticks (alle varianter) skal du sørge for, at de er blevet rengjort med et mildt desinfektionsmiddel og en rengøringsklud, for at undgå eventuelle krydsinfektioner.

Rengør kontrolsystemet og tastaturet med en fugtig klud med en desinficerende opløsning. Anvend ikke for meget vand eller kraft, når du rengør tastaturet.

Sørg for, at vandet ikke kommer i kontakt med de elektriske stik.

VIGTIGT!

Der må aldrig anvende skurende eller spritbaserede midler til rengøring af disse dele.

Rengøring af sædet:

Alle dele/alle former for tilbehør, f.eks. bordplader, rengøres ved aftørring med en fugtig klud. Alle former for sidestøtte, hovedstøtte, armlæn, sideafskærmninger, lægpuder, hofteseler og knæpuder bør rengøres ved aftørring med en fugtig klud.

VIGTIGT!

Sand og havvand (eller salt om vinteren) kan ødelægge hjullejerne på både for- og baghjul. Rengør kørestolen grundigt, hvis den har været udsat for ovennævnte.

VIGTIGT!

Overdreven anvendelse af kemikalier eller brug af ukorrekte kemikalier kan medføre korrosion eller nedbrydning af de anvendte materialer.

- Kropsvæsker kan medføre korrosion eller nedbrydning af de anvendte materialer. Sørg for at rengøre og desinficere alle dele af kørestolen efter kontakt med kropsvæsker.

Hygiejneprocesser ved genanvendelse:

Hvis kørestolen skal anvendes af en ny bruger, bør den klargøres grundigt. Alle overflader, der kan komme i kontakt med brugeren, skal behandles med desinfektionsmiddel i sprayform.

Der skal til dette formål anvendes et, i dit land, anbefalet desinfektionsmiddel, som bruges til hurtig, alkoholbaseret desinfektion af medicinske hjælpemidler og medicinsk udstyr, når der kræves et hurtigtvirkende desinfektionsmiddel.

Producentens vejledning skal følges nøje under anvendelsen af desinficeringsmidlet.

Det kan ikke garanteres, at sømme kan desinficeres fuldstændigt. For at undgå mikrobakteriel kontaminering anbefales det derfor, at sædet og rygpolstringen kasseres i henhold til lokale retningslinjer om beskyttelse mod infektion.

6.0 Reparationsvejledning til maskinfejl

Fænomen	Mulige årsager	Løsning	Antal reservedele	Metode
Kort kørefastand	A: Batteriets opladningstid er kort B: Batteriet ældes, og energilageret er ikke tilstrækkeligt	A: Oplad batteriet natten over, eller sørg for, at det oplades i 8 timer. B: Udskift batteriet.	A: B: Batteri x 1	Kontakt en autoriseret forhandler.
Batteri kan ikke oplades	A: Opladeren er beskadiget B: Batteriledningen er løs, eller batterisikringen er beskadiget C: Opladerens stikkontakt virker ikke D: Oplader, opladerkabel, stik eller dårlig indvendig ledningsføring	A: Udskift opladeren B: Kontrollér alle ledninger, tilslut ledningsnettet, eller udskift sikringen. C: Udskift med en ny stikkontakt. D: Det kan være nødvendigt at udskifte opladeren eller give den et indvendigt eftersyn.	A: Oplader x1 B:/ C:/ D: Oplader x1	Kontakt en autoriseret forhandler.
Batteriets opladningsstrøm er for kraftig	Batteri er beskadiget	Kontrollér, om der er en kortslutning i batteriet. Udskift om nødvendigt batteriet.	Batterix1	Kontakt en autoriseret forhandler.
Opladningsindikatoren viser hurtigt, at batteriniveauet er lavt efter opladning	A: Batteriet ældes, og energien kan ikke lagres. B: Kredsløbsfejl C: Fejl i oplader	A: Udskift batteriet. B: Kontakt forhandleren/producenten. C: Udskift opladeren. Kontakt forhandleren/producenten	A: Batteri x1 B:/ C: Oplader x1	Kontakt en autoriseret forhandler.
Batteriindikatoren blinker umiddelbart efter genopladning og viser lavt batteriniveau	A: Batteriet ældes B: Kredsløbsfejl C: Fejl i oplader	A: Udskift batteriet. B: Kontakt forhandleren/producenten. C: Udskift opladeren	A: Batteri x1 B:/ C: Oplader x1	Kontakt en autoriseret forhandler.
Kørestolen kan ikke køre	A: El kørestol i manuel tilstand B: Batteriet skal oplades C: Ikke tilsluttet oplader D: Kredsløbsfejl	A: Tænd for motoren. B: Batteriet oplades. C: Tag opladerens stik ud. D: Kontrollér og udskift om nødvendigt batteriets positive sikring. Ellers kan det være nødvendigt at foretage en intern inspektion.	A/ B/ C/ D/	Kontakt en autoriseret forhandler.
Unormal støj eller unormal drift af motoren	Kredsløbsfejl	Kontakt forhandleren/producenten	/	Kontakt en autoriseret forhandler.
Kun ét hjul drejer rundt	A: Kredsløbsfejl B: En af motorarmene er i manuel position	A: Kontakt din forhandler/producent vedrørende vedligeholdelse. B: Flyt motorarmens bremse til det elektriske gear.	A:/ B:/	Kontakt en autoriseret forhandler.
Fejl i kontrolenhed eller intet svar	A: Kredsløbsfejl B: Kontrolenhedsprogrammet er forkert	A: Kontakt din forhandler/producent vedrørende vedligeholdelse. B: Kontrolenheden omprogrammes.	A:/ B:/	Kontakt en autoriseret forhandler.
Kørestol reagerer ikke på kommandoer	A: Forkert tilslutning af batteriklemme-forbindelse	Rengør batteriets tilslutningsklemmer. Hvis fejlen ikke kan afhjælpes, skal du kontakte din forhandler/producent for at få udført vedligeholdelse.	/	Kontakt en autoriseret forhandler.
Strømindikatoren vises ikke, heller ikke efter genopladning	A: Kredsløbsfejl	Kontrollér, om batteriet er normalt. Kontakt din forhandler/producent vedrørende service.	/	Kontakt en autoriseret forhandler.

BEMÆRK: Hvis kørestolen skal udskiftes eller skilles ad, skal du kontakte den lokale autoriserede forhandler. Det er ikke tilladt selv at afmontere og udskifte dele, af hensyn til eventuel beskadigelse af kørestolen eller personskaade.

Selvdiagnosticering af fejl

Alle 5 kontrollamper på batteriet display blinker

Dette er tegn på, at systemet er slået fra. Der er konstateret et problem et eller andet sted i kørestolens elektriske system. Du bedes anvende følgende procedure.

1. Sluk for kontrolenheden.
2. Sørg for, at alle forbindelsesstik på kørestolen og i kontrolsystemet er sat korrekt og forsvarligt sammen.
3. Hvis ikke kan finde problemet, kan du forsøge dig med vejledningen i koder og fejlløsning.
4. Tænd for kontrolenheden igen, og prøv at få kørestolen til at køre. Hvis sikkerhedskredsløbene aktiveres igen, skal du slukke for systemet og undgå videre brug af kørestolen. Kontakt din servicerepræsentant.

Situationer	Diagnose	Løsning
1	Batterierne skal oplades, eller der er en dårlig forbindelse til batterierne.	Efterse forbindelserne til batterierne. Hvis forbindelserne er i orden, skal du prøve at oplade batterierne.
2	Dårlig forbindelse i venstre motor.	Efterse forbindelserne til venstre motor.
3	Motoren har en kortslutning til batteriforbindelsen i venstre side.	Kontakt din servicerepræsentant.
4	Dårlig forbindelse i højre motor.	Efterse forbindelserne til højre motor.
5	Motoren har en kortslutning til batteriforbindelsen i højre side.	Kontakt din servicerepræsentant.
6	Ikke anvendt.	/
7	Tegn på fejl ved joysticket.	Sørg for, at joysticket sidder i udgangspositionen (i midten), inden du tænder for kontrolenheden.
8	Der er tegn på fejl i kontrolenheden.	Se efter, om alle forbindelserne er i orden.
9	Dårlig forbindelse i parkeringsbremserne.	Efterse parkeringsbremsen og motorforbindelserne. Se efter, om kontrolenhedens forbindelser er tilsluttet korrekt.
10	Der er påført for kraftig spænding til kontrolenheden.	Dette skyldes normalt en dårlig batteriforbindelse. Efterse batteriforbindelserne.

Andre situationer, hvor forhandlerens service er påkrævet:

- Kraftig støj fra motoren
- Store revner eller brud i samlingerne
- Kan ikke køre
- Slitage af dæk
- Genererer kraftig vibreren

7.0 EMC-retningslinjer

7.1 Sikkerhed: Elektromagnetisk stråling

En standardversion af din el kørestol er blevet testet mht. de gældende 7176-21-krav om elektromagnetisk stråling (EMC). På trods af dette kan det ikke udelukkes, at elektromagnetisk stråling kan have en indvirkning på din kørestol, for eksempel:

- Mobiltelefoni
- Stort, medicinsk udstyr
- Andre elektromagnetiske strålingskilder

Det kan ikke udelukkes, at kørestolen kan forstyrre elektromagnetiske felter. For eksempel:

- Butiksdøre,
- Tyverialarmsystemer i butikker,
- Elektriske garagedørsåbnere

I det usandsynlige tilfælde, at sådanne problemer skulle opstå, beder vi dig straks underrette din forhandler herom.

Nedenfor findes oplysninger om kabler til EMC-reference.

Kabel	Maks. kabellængde, Armeret/ikke-armeret		Nummer	Kabelklassificering
Strømkabel til vekselstrøm	1,7 m	Ikke-armeret	1 sæt	Vekselstrøm
Strømkabel til jævnstrøm	1,15 m	Ikke-armeret	1 sæt	Jævnstrøm

Vigtige oplysninger om elektromagnetisk kompatibilitet (EMC)

Der gælder særlige forholdsregler for din EL KØRESTOL vedrørende EMC i henhold brugervejledningen. EL KØRESTOLEN er i overensstemmelse med IEC 60601-1-2:2014-standarden for både immunitet og emissioner. Der skal dog tages særlige forholdsregler: EL KØRESTOL uden VÆSENTLIG YDEEVNE er beregnet til brug i hjemmet.

ADVARSEL!

Bærbart RF-kommunikationsudstyr (herunder eksterne enheder som f.eks. antennekabler og eksterne antenner) må ikke anvendes tættere end 30 cm på nogen del af EL KØRESTOLEN, herunder kabler, der er specificeret af producenten. Ellers kan dette udstyrs ydeevne blive forringet.

Brug af andet tilbehør og andre kabler end dem, der er angivet af JIANGSU INTCO, med undtagelse af tilbehør og kabler, der sælges af JIANGSU INTCO til EL KØRESTOL som reservedele til indvendige komponenter, kan medføre øgede EMISSIONER eller reduceret IMMUNITET af EL KØRESTOL.

ADVARSEL!

ADVARSEL: Brug af dette udstyr ved siden af EL KØRESTOL eller stablet sammen med andet udstyr bør undgås, da det kan resultere i forkert betjening.

Når vekselstrømsindgangsspændingen afbrydes, stopper EL KØRESTOL opladningen af batteriet, og hvis strømforsyningen genoprettes, skal den genoprettes automatisk. Denne forringelse kan accepteres, fordi den ikke medfører uacceptable risici, og den vil ikke medføre tab af grundlæggende sikkerhed eller væsentlige funktionsegenskaber.

Tabel 4 – indgangsstik til vekselstrøm

Fænomen	Grundlæggende EMC-standard	Immunitetstestniveauer
		Hjemmeplejemiljø
Hurtige elektriske transienter/brist	IEC 61000-4-4	±2 kV 100 kHz repetitionsfrekvens
Strømstød Fase-til-fase	IEC 61000-4-5	±0,5 kV, ±1 kV
Ledede forstyrrelser forårsaget af RF-felter	IEC 61000-4-6	3V, 0,15MHz-80MHz 6 V i ISM-bånd og amatør radiobånd mellem 0,15 MHz og 80 MHz 80 % AM ved 1 kHz
Spændingsdyk	IEC 61000-4-11	0 % UT; 0,5 cyklus Ved 0°, 45°, 90°, 135°, 180°, 225°, 270° og 315°
		0 % UT; 1 cyklus og 70 % UT; 25/30 cyklusser Enkeltfaset: ved 0°
Spændingsafbrydelser	IEC 61000-4-11	0 % UT; 250/300 cyklusser

Elektrisk kredsløbsdiagram

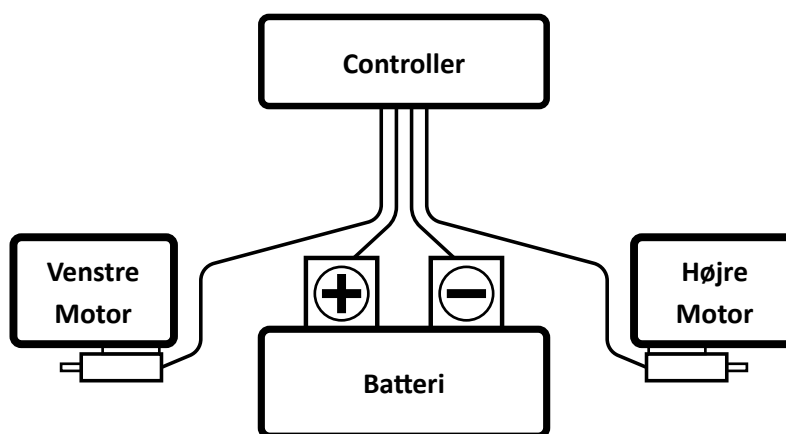

8.0 Bortskaffelse og genanvendelse

BEMÆRK: Hvis hjælpemotoren er blevet stillet til rådighed som en del af en velgørende organisation eller som en låneordning, tilhører den muligvis ikke dig. Hvis den ikke længere er nødvendig, skal du følge instruktionerne for at returnere den til den organisation, der stillede hjælpemotoren til rådighed for dig.

Elektrisk og elektronisk udstyr skal bortskaffes separat fra almindeligt husholdningsaffald på specifikke steder, der angives af staten. Korrekt bortskaffelse og separat indsamling af brugte apparater hjælper til med at forhindre potential skade af helbred og miljøet. Det er et krav for genanvendelse og genbrug af brugt elektrisk og elektronisk udstyr.

Detaljerede oplysninger om bortskaffelse af dit brugte udstyr kan fås fra din lokale myndighed, din affaldsservice, eller den autoriserede forhandler, hvor du har købt produktet, eller din salgskontakt.

Disse oplysninger gælder kun for udstyr, der er installeret og solgt i lande i EU, og som er underlagt det europæiske direktiv 2002/96/EF. I lande udenfor EU gælder andre betingelser for bortskaffelse af elektrisk og elektronisk affald.

Anvendte materialer:

I det følgende afsnit findes en beskrivelse af hjælpemotorens anvendte materialer med hensyn til bortskaffelse eller genbrug af hjælpemotoren og dens emballering. Vær opmærksom på eventuelle lokale bestemmelser angående bortskaffelse eller genbrug, som der skal tages hensyn til, når hjælpemotoren bortskaffes. (Disse kan omfatte rengøring eller dekontaminering af hjælpemotoren inden bortskaffelsen).

Aluminium:	Hjul, styrerør, dele af stellet, hovedbremsehåndtaget, styr, dockingklemmer
Stål:	Stel og mellemliggende understel, forgaffel
Plast:	Håndtag, propper, husdele og dæk.
Emballage:	Fremstillet af blød polyætylen, pap
Batteri:	Litium-ion batteri (farligt produkt)

Se batteriafsnittet for yderligere oplysninger.

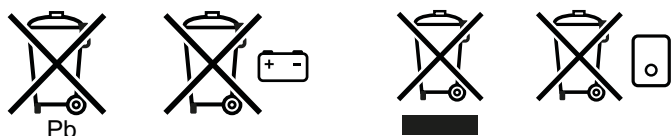

9.0 Serviceråd-Servicehistorik

Formålet med denne del af vejledningen er at gøre det lettere at notere det service- og reparationsarbejde, der udføres på din kørestol. Service

Servicerepræsentanten giver dig brugervejledningen tilbage med skemaet i udfyldt stand.

BEMÆRK: Du bedes kontakte din lokale Sunrise Medical-godkendte servicerepræsentant for nødvendigt garanti-, service- eller reparationsarbejde.

	1	2	3	4
Serienummer				
År				
Servicedatoer				
Controller				
Tænd/sluk-afbryder				
Udgangsstik				
Funktion				
Dynamisk opbremsning				
Programmerbar konfiguration				
Batterier				
Fysisk skade				
Forbindelser				
Afladningstester				
Hjul/dæk				
Slitage				
Tryk				
Lejer				
Hjilmøtrikker				
Motorer				
Ledninger				
Støj				
Forbindelser				

	1	2	3	4
Bremser				
Børster				
Frihjulsanordning				
Understel				
Kondition				
Styring				
Polstring				
Sæde				
Ryg				
Armlæn				
Elektronik				
Ledningernes tilstand				
Forbindelser				
Prøvekørsel				
Fremad				
Bak				
Katastrofebremsning				
Venstrekørsel				
Højrekørsel				
Op/ned ad skråning				
Over forhindring				
Parkeringsbremse				

Kun servicerepræsentanter:

Alle de nødvendige dele skal kun skaffes fra Sunrise Medical, enten via vores website eller ved at kontakte vores kundeservice eller serviceafdeling. Der må ikke bruges uautoriserede dele eller foretages uautoriserede ændringer.

10.0 Garanti

DENNE GARANTI INDSKRÆNKER IKKE DINE RETTIGHEDER I HENHOLD TIL KØBELOVEN.

Som anført i garantibetingelserne yder INTCO sine kunder en garanti for produkter, der dækker det følgende.

Garantibetingelser:

1. Hvis en del eller dele af produktet skal repareres eller udskiftes på grund af en fabrikations- og/eller materialefejl inden for 24 måneder, vil den pågældende del eller de pågældende dele blive repareret eller udskiftet gratis. Garantien dækker kun produktionsfejl.
2. For at håndhæve garantien skal du kontakte Sunrise Medicals kundeservice med nøjagtige oplysninger om problemet. Såfremt du anvender produktet udenfor din Sunrise Medical-servicerepræsentants område, skal reparationer og udskiftninger udføres af en anden part anvist af producenten. Produktet skal repareres af en Sunrise Medical autoriseret servicemedarbejder (forhandler).
3. For dele, som er blevet repareret eller udskiftet indenfor denne garanti, giver vi en garanti i overensstemmelse med disse garantivilkår for produktets resterende garantiperiode i henhold til punkt 1.
4. Originale reservedele, der er blevet monteret på kundens regning, er dækket af en garanti på 12 måneder (efter monteringen) i overensstemmelse med disse garantibetingelser.
5. Der kan ikke rejses erstatningskrav under denne garanti, hvis en reparation eller udskiftning af et produkt, eller en del, er påkrævet af følgende grunde:
 - a. Normal slitage, som omfatter, men ikke er begrænset til, de følgende dele, hvis de er installeret: batterier, armlænsputer, betræk, dæk, bremseklodser osv.
 - b. Hvis produktet overbelastes. Se EC-etiketten vedrørende den maksimale brugervægt.
 - c. Produktet eller delen ikke er blevet vedligeholdt i henhold til producentens anbefalinger, som angivet i brugervejledningen og/eller den tekniske vejledning.
 - d. Der er anvendt andet tilbehør end det, der er angivet som originalt tilbehør fra producentens side.
 - e. Produktet eller delen er blevet beskadiget på grund af misligholdelse, uheld eller uhensigtsmæssig brug.
 - f. Ændringer/modifikationer, der er blevet foretaget på produktet eller delene, som afviger fra producentens specifikationer.
 - g. Hvis der er foretaget reparationer, inden kundeservice er blevet informeret om problemerne.
6. Denne garanti er omfattet af loven i det land, hvor produktet blev købt fra Sunrise Medical“

* Betyder den Sunrise Medical forhandler hvorfra produktet blev købt.



Sunrise Medical S.r.l.
Via Riva, 20 – Montale
29122 Piacenza
Italia
Tel.: +39 0523 573111
Fax: +39 0523 570060
www.SunriseMedical.it

Sunrise Medical AG
Erlenauweg 17
CH-3110 Münsingen
Schweiz/Suisse/Svizzera
Fon +41 (0)31 958 3838
Fax +41 (0)31 958 3848
www.SunriseMedical.ch

Sunrise Medical AS
Delitoppen 3
1540 Vestby
Norge
Telefon: +47 66 96 38 00
Email: post@sunrisemedical.no
www.SunriseMedical.no

Sunrise Medical AB
Neogatan 5
431 53 Mölndal
Sweden
Tel.: +46 (0)31 748 37 00
post@sunrisemedical.se
www.SunriseMedical.se

MEDICCO s.r.o.
H – Park, Heršpická 1013/11d,
639 00 Brno
Czech Republic
Tel.: (+420) 547 250 955
Fax: (+420) 547 250 956
www.medicco.cz
info@medicco.cz
Bezplatná linka 800 900 809

Sunrise Medical Aps
Mårkærvej 5-9
2630 Taastrup
Denmark
+45 70 22 43 49
info@sunrisemedical.dk
Sunrisemedical.dk

Sunrise Medical Australia
11 Daniel Street
Wetherill Park NSW 2164
Australia
Ph: +61 2 9678 6600
E: enquiries@sunrisemedical.com.au
www.SunriseMedical.com.au



Sunrise Medical GmbH
Kahlbachring 2-4
69254 Malsch/Heidelberg
Deutschland
Tel.: +49 (0) 7253/980-0
Fax: +49 (0) 7253/980-222
www.SunriseMedical.de

Sunrise Medical
Thorns Road
Brierley Hill
West Midlands
DY5 2LD
England
Phone: 0845 605 66 88
Fax: 0845 605 66 89
www.SunriseMedical.co.uk

Sunrise Medical S.L.
Polígono Bakiola, 41
48498 Arrankudiaga – Vizcaya
España
Tel.: +34 (0) 902142434
Fax: +34 (0) 946481575
www.SunriseMedical.es

Sunrise Medical Poland
Sp. z o.o.
ul. Elektronowa 6,
94-103 Łódź
Polska
Telefon: + 48 42 275 83 38
Fax: + 48 42 209 35 23
E-mail: pl@sunrisemedical.de
www.Sunrise-Medical.pl

Sunrise Medical HCM B.V.
Vossenbeemd 104
5705 CL Helmond
The Netherlands
T: +31 (0)492 593 888
E: customerservice@sunrisemedical.nl
www.SunriseMedical.nl
www.SunriseMedical.eu
(International)

Sunrise Medical SAS
ZAC de la Vrillonnerie
17 Rue Michaël Faraday
37170 Chambray-Lès-Tours
Tel : +33 (0) 2 47 55 44 00
Email: info@sunrisemedical.fr
www.sunrisemedical.fr



JIANGSU INTCO MEDICAL
PRODUCTS Co., Ltd
No. 298, Yandunshan Road,
Dagang Zhenjiang,
Jiangsu Province China

